

Ford

TRANSIT CUSTOM



Ambiente

Principaux équipements extérieurs

- Phares halogènes avec feux de jour
- Extinction différée des phares
- Roues acier 15" (260, 280, 300) ou 16" (320, 340 sauf pHEV) avec cache-moyeux
- Porte latérale de chargement droite
- Pare-chocs avant inférieur noir
- Pare-chocs arrière multi-éléments
- Portes arrière tôlees battantes à ouverture 90°/180°
- Protections latérales noires
- Bavettes avant et arrière
- Vitres teintées
- Rétroviseurs extérieurs noirs

Principaux équipements intérieurs

- Lève-vitres avant électriques
- Verrouillage centralisé à commande à distance
- Système audio format DIN, avec radio numérique DAB, Bluetooth®, prise USB, commandes au volant, 4 haut-parleurs
- Connectivité 4G avec modem embarqué FordPass Connect
- Volant réglable en hauteur et en profondeur
- Ordinateur de bord
- Indicateur de maintenance
- Siège conducteur à réglages multiples, dont réglage en hauteur, avec accoudoir
- Banquette passagers deux places avec assise relevable et coffre de rangement
- Boîte à gants avec rangement pour documents au format A4
- Système d'information du conducteur Ford EcoMode
- Prise de courant 12 V au tableau de bord
- Revêtement de sol lavable en caoutchouc (cabine)



- Eclairage dans le compartiment de chargement
- Crochets d'arrimage de charge dans le compartiment arrière
- Cloison de séparation en acier pleine largeur compatible DIN/ISO avec trappe inférieure côté passagers (Fourgon, non disponible sur mHEV)

Pack d'options disponible :

Pack Vision

(de série sur hybride rechargeable pHEV)

- Rétroviseurs extérieurs électriques et chauffants
- Pare-brise chauffant Quickclear
- Témoin de niveau de lave-glace

Motorisations

120 ch hybride rechargeable pHEV (92 kW)/355 Nm
2.0 EcoBlue 105 ch (77 kW)/310 Nm
2.0 EcoBlue Hybrid 105 ch (77 kW)/310 Nm (sur Kombi uniquement)
2.0 EcoBlue 130 ch (96 kW)/360 Nm
2.0 EcoBlue Hybrid 130 ch (96 kW)/360 Nm

Transmissions

Boîte manuelle 6 vitesses
Automatique 1 vitesse sur hybride rechargeable pHEV

Carrosseries

Fourgon
Cabine approfondie
Kombi



Modèle présenté : Ford Transit Custom finition Ambiente L1 H1 en peinture métallisée Gris Lunaire (option).

mHEV = hybridation légère, pHEV = hybride rechargeable. Les spécifications du pHEV sont différentes, veuillez consulter les tableaux de spécifications.

Trend Business

Principaux équipements extérieurs en plus de Ambiente

- Rétroviseurs extérieurs à réglage électrique, chauffants, peints couleur carrosserie
- Phares halogènes avec feux de jour LED
- Phares antibrouillard avant
- Roues acier avec enjoliveurs pleins : 15" (280, 300) ou 16" (320, 340 et boîte automatique)
- Pare-chocs avant couleur carrosserie
- Aide au stationnement avant et arrière

Principaux équipements intérieurs en plus de Ambiente

- Régulateur/limiteur de vitesse
- Siège conducteur multi-réglages, dont réglage en hauteur et du soutien lombaire, avec accouoir
- Banquette passager deux places avec assise relevable, coffre de rangement et tablette escamotable
- Air conditionné à réglage manuel avec filtre à pollen
- Volant gainé de cuir*
- Boîte à gants avec couvercle verrouillable
- Protection de plancher de chargement facile à nettoyer (sur Fourgon)
- Protection des panneaux latéraux à mi hauteur (sur Fourgon)
- Capteur de niveau bas de liquide lave-glace

Packs d'options disponibles :

Pack Vision Plus

En plus du Pack Vision

- Rétroviseurs extérieurs rabattables électriquement
- Allumage automatique des feux
- Essuie-glaces avant automatiques à détecteur de pluie



Pack Zen Connect

En plus du Pack Vision Plus

- Caméra de recul avec affichage dans l'écran du système audio SYNC
- Système d'alerte de changement de voie avec détection de la baisse de vigilance du conducteur

Motorisations

120 ch hybride rechargeable pHEV (92 kW)/355 Nm
2.0 EcoBlue 105 ch (77 kW)/310 Nm
2.0 EcoBlue 130 ch (96 kW)/360 Nm
2.0 EcoBlue Hybrid 130 ch (96 kW)/360 Nm
2.0 EcoBlue 170 ch (125 kW)/390 Nm
2.0 EcoBlue Hybrid 170 ch (125 kW)/390 Nm

mHEV = hybridation légère, pHEV = hybride rechargeable
Les spécifications du pHEV sont différentes, consultez les tableaux de spécifications.
*Détails de nos cuirs sur Ford.fr



Air conditionné
(De série)

Transmissions

Boîte manuelle 6 vitesses
Boîte automatique 6 vitesses
Automatique 1 vitesse sur hybride rechargeable pHEV



Aide au stationnement avant et arrière
(De série)

Carrosseries

Fourgon
Cabine approfondie
Kombi

Modèle présenté : Ford Transit Custom Trend Business L1 H1 en peinture métallisée Gris Millenium (Option).



Limited

Principaux équipements extérieurs en plus de Trend Business

- Pare-brise chauffant Quickclear
- Essuie-glaces avant automatiques avec détecteur de pluie
- Allumage automatique des feux
- Entourage de calandre chromé
- Protections latérales, pare-chocs avant/arrière et poignées de portes couleur carrosserie
- Jantes alliage 16" 5x2 branches
- Rétroviseurs extérieurs rabattables électriquement

Principaux équipements intérieurs en plus de Trend Business

- Système audio SYNC 3 avec écran couleur 8", radio numérique DAB, Bluetooth®, prise USB, commandes au volant et 4 haut-parleurs, compatible Apple CarPlay, Android Auto et Waze®
- Sièges avant chauffants - conducteur et banquette passagers, garnissage haut de gamme
- Pommeau de levier de vitesses gainé cuir*
- Airbag passager avant° désactivable
- Protection intégrale du compartiment de chargement (plancher étanche et panneaux latéraux pleine hauteur)
- Éclairage renforcé à LED du compartiment de chargement

Pack d'options disponible :

Pack Zen Connect

- Caméra de recul
- Alerte de franchissement de ligne

*Note : Ne jamais placer un siège de sécurité enfant dos à la route sur le siège passager avant d'un véhicule dont l'airbag frontal passager n'est pas désactivé ou désactivable.

*détails de nos cuirs sur Ford.fr

mHEV = hybridation légère, pHEV = hybride rechargeable. Les spécifications du pHEV sont différentes, veuillez consulter les tableaux de spécifications.



Motorisations

120 ch hybride rechargeable pHEV (92 kW)/355 Nm
2.0 EcoBlue 130 ch (96 kW)/360 Nm
2.0 EcoBlue Hybrid 130 ch (96 kW)/360 Nm
2.0 EcoBlue 170 ch (125 kW)/390 Nm
2.0 EcoBlue Hybrid 170 ch (125 kW)/390 Nm
2.0 EcoBlue 185ch (125 kW)/415 Nm

Transmissions

Boîte manuelle 6 vitesses
Boîte automatique 6 vitesses
Automatique 1 vitesse sur hybride rechargeable pHEV

Carrosseries

Fourgon
Cabine Approfondie



Pare-brise chauffant Quickclear
(De série)



Rétroviseurs extérieurs rabattables électriquement
(De série)

Modèle présenté : Ford Transit Custom finition Limited L1 H1 en peinture métallisée Gris Magnetic (option).



Trail

Principaux équipements extérieurs en plus de Trend Business

- Différentiel mécanique à glissement limité mLSD
- Jantes alliage exclusives noires 16" 10 branches
- Calandre exclusive noire F O R D
- Pare-chocs avant inférieur bi-ton noir/argent
- Bas de caisse, protections latérales et arches de roues noirs
- Pare-brise chauffant Quickclear
- Essuie-glaces avant automatiques à détecteur de pluie
- Allumage automatique des feux
- Rétroviseurs extérieurs rabattables électriquement

Principaux équipements intérieurs en plus de Trend Business

- Garnissage Cuir Salerno Noir Ebony avec surpiqûres (renforts latéraux en vinyle noir)
- Tapis de sol toutes saisons
- Témoin de niveau bas de lave-glace

Packs d'options disponibles :

Pack Design extérieur

- Marchepieds latéraux pleine longueur noirs
- Barres de toit longitudinales noires

Pack Zen Connect

- Système audio SYNC avec écran tactile 8", radio numérique DAB, Bluetooth®, 2 prises USB, 4 HP (6 HP sur Kombi), commande au volant, appel d'urgence
- Caméra de recul avec affichage sur l'écran SYNC
- Système d'alerte de changement de voie



Motorisations

2.0 EcoBlue 130 ch (96 kW)/360Nm
2.0 EcoBlue Hybrid 130 ch (96 kW)/360Nm
2.0 EcoBlue 170 ch (125 kW)/390Nm
2.0 EcoBlue Hybrid 170 ch (125 kW)
2.0 EcoBlue Hybrid 185 ch (125 kW)/415Nm

Carrosseries

Fourgon
Cabine approfondie
Kombi



Jantes alliage exclusives 16" 10 branches
(De série)



Calandre exclusive noire F O R D
(De série)

Modèle présenté : Ford Transit Custom Trail L1 H1 en peinture non métallisée Rouge Racing (De série).



Active

Principaux équipements extérieurs en plus de Limited

- Carrosserie bi-ton
- Calandre distinctive "Active"
- Pare-chocs avant inférieur bi-ton noir/argent
- Jantes alliage 17" 5 branches Active
- Marchepieds latéraux pleine longueur
- Badges d'ailes latéraux Active

Principaux équipements intérieurs en plus de Limited

- Garnissage cuir*/tissu Bleu Storm Active
- Siège passager simple, sièges conducteur et passager chauffants avec soutien lombaire et accoudoir, à réglage électrique 10 directions côté conducteur
- Airbags latéraux et rideaux

Pack d'options disponible :

Pack Zen Connect

- Caméra de recul avec affichage sur l'écran SYNC
- Système d'alerte de changement de voie



Motorisations

2.0 EcoBlue 130 ch (96 kW)/360Nm
2.0 EcoBlue 170 ch (125 kW)/390Nm

Transmissions

Boîte manuelle 6 vitesses
Boîte automatique 6 vitesses

Carrosseries

Fourgon
Cabine approfondie



Jantes alliage 17" 5 branches Active
(De série)



Garnissage cuir/tissu Bleu Storm Active
(De série)



Modèle présenté : Ford Transit Custom Active L1 H1 en peinture métallisée Bleu Azur (option).
Barres longitudinales de toit non disponibles.

Sport

Principaux équipements extérieurs en plus de Limited

- Kit carrosserie Sport – jupe de pare-chocs inférieur avant avec entourage de phares antibrouillard exclusif, jupes latérales couleur carrosserie, jupe de bouclier arrière, passages de roues avant et arrière élargis avec bavettes exclusives et bandes décoratives façon sport sur le capot, le pare-chocs inférieur et le hayon avec rappels latéraux
- Jantes alliage 17" 5x2 branches noires finition brillante (sur 310), jantes alliage 18" (sur 290 Fourgon). Avec écrous antivol
- Contrôle de la pression des pneumatiques

Principaux équipements intérieurs en plus de Limited

- Garnissage des sièges en cuir*/tissu Salerno/Dynamo
- Siège conducteur chauffant à dossier inclinable et appuie-tête réglable, réglages avant/arrière, en hauteur et du soutien lombaire, accoudoir côté droit. Banquette deux passagers chauffante, à assise relevable pour accès espace de rangement et tablette rabattable intégrée au dossier

Pack d'options disponible :

Pack Zen Connect

- Caméra de recul avec affichage sur l'écran SYNC
- Système d'alerte de changement de voie avec détection de la baisse de vigilance du conducteur



Motorisations

2.0 EcoBlue 185 ch (125 kW)/415 Nm
2.0 EcoBlue Hybrid 185 ch (125 kW)/415 Nm

Transmissions

Boîte manuelle 6 vitesses
Boîte automatique 6 vitesses

Carrosseries

Fourgon
Cabine Approfondie
Kombi



Sellerie cuir*/tissu
(De série)



Jantes alliage 18" sur pneumatiques 235/50R18
(De série sur Fourgon Sport 290)



*Détails de nos cuirs sur Ford.fr

TRANSIT

Modèle présenté : Ford Transit Custom finition Sport L1H1 en peinture métallisée Orange Glow (option).

Dimensions (mm)

| | Fourgon L1 H1 | Fourgon L1 H2 | Fourgon L2 H1 | Fourgon L2 H2 |
|---|---------------|---------------|---------------|---------------|
| A Longueur hors tout | 4973 | 4973 | 5340 | 5340 |
| B Largeur hors tout avec rétroviseurs | 2272 | 2272 | 2272 | 2272 |
| Largeur hors tout avec rétroviseurs rabattus | 2080 | 2080 | 2080 | 2080 |
| Largeur hors tout sans rétroviseurs et poignées | 1986 | 1986 | 1986 | 1986 |
| C Hauteur hors tout* | 1925-2060 | 2286-2426 | 1922-2039 | 2285-2403 |
| D Empattement | 2933 | 2933 | 3300 | 3300 |
| E Porte à faux avant | 1012 | 1012 | 1012 | 1012 |
| F Porte à faux arrière | 1028 | 1028 | 1028 | 1028 |
| G Largeur d'ouverture de la porte latérale | 1030 | 1030 | 1030 | 1030 |
| H Hauteur d'ouverture de la porte latérale | 1324 | 1324 | 1324 | 1324 |
| I Largeur d'ouverture portes/hayon arrière | 1404 | 1404 | 1404 | 1404 |
| J Hauteur d'ouverture portes/hayon arrière | 1347 | 1706 | 1347 | 1706 |
| K Longueur de chargement maxi/utile (jusqu'à la séparation) | 2554 | 2554 | 2921 | 2921 |
| Longueur d'espace de chargement maxi – trappe de chargement ouverte | 3037 | 3037 | 3404 | 3404 |
| L Largeur de chargement maxi | 1775 | 1775 | 1775 | 1775 |
| M Largeur de chargement entre passages de roue | 1392 | 1392 | 1392 | 1392 |
| N Hauteur intérieure | 1406 | 1778 | 1406 | 1778 |
| O Hauteur de chargement mini/maxi | 511-564 | 511-564 | 513/536 | 513/536 |
| P Volume d'espace de chargement maxi (avec séparation) (m³) | 6,0 | 7,2 | 6,8 | 8,3 |
| Volume d'espace de chargement (derrière la séparation) (SAE) (m³) | 5,7 | 7,2 | 6,6 | 8,2 |
| Volume d'espace de chargement (avec séparation) (VDA) (m³) | 5,4 | 6,6 | 6,2 | 7,7 |

| Diamètre de braquage (m) | | | | |
|--|-----------|-----------|-----------|-----------|
| Roues 15", entre trottoirs/entre murs | 10,9/11,6 | 10,9/11,6 | 12,2/12,8 | 12,2/12,8 |
| Roues 16", entre trottoirs/entre murs | 11,6/12,2 | 11,6/12,2 | 12,8/13,4 | 12,8/13,4 |
| Roues 17", entre trottoirs/entre murs | 11,8/12,3 | - | 13,0/13,5 | - |
| Roues 18", entre trottoirs/entre murs | 12,1/12,6 | - | - | - |
| Cabine Approfondie | | | | |
| G Largeur d'ouverture de la porte latérale | 930 | - | 930 | - |
| P Volume de chargement maxi. (derrière la cloison) (m³) | 3,5 | - | 4,4 | - |
| Volume de chargement (derrière la cloison) (SAE) (m³) | 3,5 | - | 4,3 | - |
| Volume de chargement (derrière la cloison) (VDA) (m³) | 3,2 | - | 4,0 | - |
| K Longueur de chargement maxi | 1577 | - | 1944 | - |
| K Longueur de chargement utile à 1.2 mètres de hauteur | 1505 | - | 1872 | - |

Fourgon



L1 H1 6,0 m³

L2 H1 6,8 m³



L1 H2 7,2 m³

L2 H2 8,3 m³

Cabine approfondie



L1 H1 3,5 m³

L2 H1 4,3 m³

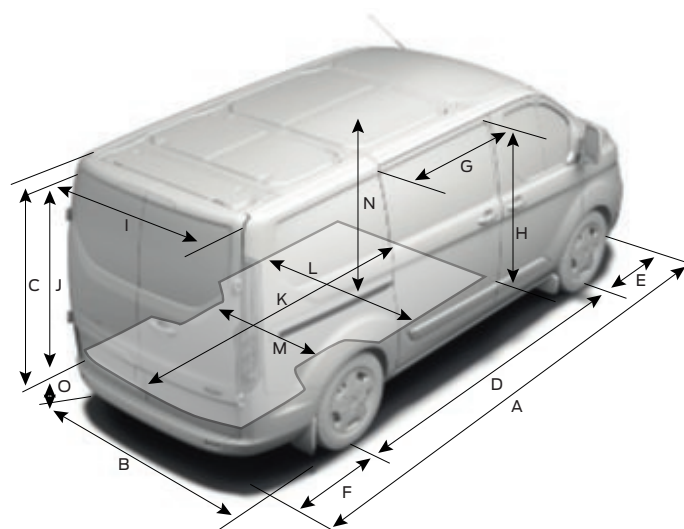

Kombi



L1 H1 1,3 m³

L2 H1 2,0 m³



L1 H2 1,6 m³

L2 H2 2,5 m³

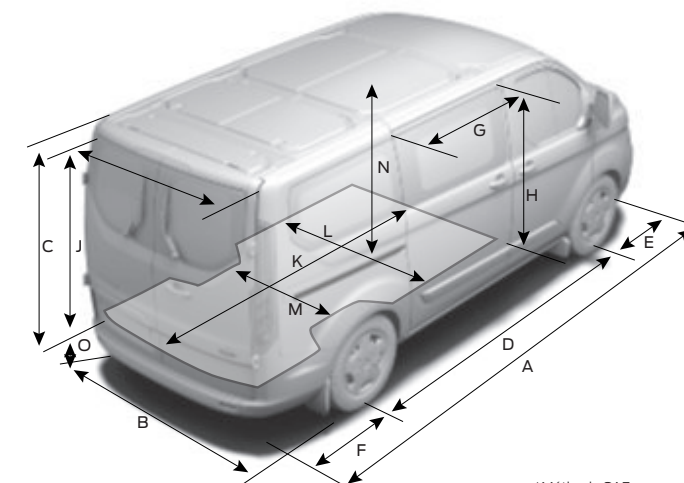

*Méthode SAE.

Dimensions (mm)

| | Kombi L1 H1 | Kombi L1 H2 | Kombi L2 H1 | Kombi L2 H2 |
|---|-------------|-------------|-------------|-------------|
| A Longueur hors tout | 4973 | 4973 | 5340 | 5340 |
| B Largeur hors tout avec rétroviseurs | 2272 | 2272 | 2272 | 2272 |
| Largeur hors tout avec rétroviseurs rabattus | 2080 | 2080 | 2080 | 2080 |
| Largeur hors tout sans rétroviseurs et poignées | 1986 | 1986 | 1986 | 1986 |
| C Hauteur hors tout* | 1925-2060 | 2286-2426 | 1922-2039 | 2285-2403 |
| D Empattement | 2933 | 2933 | 3300 | 3300 |
| E Porte à faux avant | 1012 | 1012 | 1012 | 1012 |
| F Porte à faux arrière | 1028 | 1028 | 1028 | 1028 |
| G Largeur d'ouverture de la porte latérale | 930 | 930 | 930 | 930 |
| H Hauteur d'ouverture de la porte latérale | 1292 | 1292 | 1292 | 1292 |
| I Largeur d'ouverture porte/hayon arrière (sans clim arrière) | 1404 | 1404 | 1404 | 1404 |
| Largeur d'ouverture porte/hayon arrière (avec clim arrière) | 1215 | 1215 | 1215 | 1215 |
| J Hauteur d'ouverture porte/hayon arrière | 1297 | 1660 | 1297 | 1660 |
| K Longueur d'espace de chargement maxi (derrière la deuxième rangée) | 1545 | 1545 | 1912 | 1912 |
| Longueur d'espace de chargement maxi (derrière la troisième rangée) | 687 | 687 | 1054 | 1054 |
| L Largeur de chargement maxi | 1775 | 1775 | 1775 | 1775 |
| M Largeur de chargement entre passages de roue | 1351 | 1351 | 1351 | 1351 |
| N Hauteur intérieure | 1382 | 1754 | 1382 | 1754 |
| O Hauteur de chargement mini/maxi* | 511/564 | 511/564 | 513/536 | 513/536 |
| P Volume de chargement (SAE) (m³) – 6 places/9 places | 3,1/1,3 | 3,8/1,6 | 3,8/2,0 | 4,7/2,5 |

| Rayon de braquage (m) | | | | |
|---------------------------------------|-----------|-----------|-----------|-----------|
| Roues 15", entre trottoirs/entre murs | 10,9/11,6 | 10,9/11,6 | 12,2/12,8 | 12,2/12,8 |
| Roues 16", entre trottoirs/entre murs | 11,6/12,2 | 11,6/12,2 | 12,8/13,4 | 12,8/13,4 |
| Roues 17", entre trottoirs/entre murs | 11,8/12,3 | - | 13,0/13,5 | - |

L1 = empattement court, **L2** = empattement long, **H1** = toit profilé, **H2** = toit surélevé. Toutes les dimensions (indiquées en mm) varient en fonction des tolérances de fabrication et font référence aux modèles de base, et ne prennent pas en compte les équipements supplémentaires. *Les dimensions de hauteur indiquent une plage allant du minimum au maximum (d'un véhicule chargé au maximum à un véhicule vide). Ces illustrations sont fournies à titre indicatif uniquement. **Méthode VDA** Méthode utilisée par la fédération allemande de l'industrie automobile (Verband der Automobilindustrie) (VDA). Les chiffres VDA sont déterminés en remplissant l'espace de chargement avec des blocs de « litre », chacun mesurant 200x100x50 mm. Ces blocs sont comptés et le résultat numérique est converti en mètres cubes. **Méthode SAE** Méthode utilisée par la société américaine des ingénieurs de l'automobile (Society of Automotive Engineers) (SAE). Les chiffres SAE sont déterminés par la moyenne de deux dimensions de hauteur, longueur et largeur, multipliée pour obtenir le volume en mètres cubes. **La méthode du Volume de chargement maximum** mesure simplement le volume d'un matériau finement granuleux, comme du sable ou du riz, pouvant être placé dans l'espace de chargement.

Consommation et émissions de CO₂

| | Rapport de pont ⁰⁰ | Emissions de CO ₂ (g/km) ⁰⁰⁰ Norme WLTPMixte | Consommation de carburant en L/100 km Norme WLTPMixte |
|---|-------------------------------|--|---|
| Fourgon, Cabine Approfondie | | | |
| 1.0 L pHEV 120 ch (92 kW)* | NA | 70 | 3,1 |
| 2.0 L EcoBlue 105 ch (77 kW)/2.0 L EcoBlue 130 ch (96 kW) | 4.43 | 187-204 | 7.2-7.8 |
| 2.0 L EcoBlue 130 ch (96 kW) | 4.43 | 186-208 | 7.1-7.9 |
| 2.0 L EcoBlue 130 ch (96 kW) mHEV | 4.43 | 182-204 | 6.9-7.8 |
| 2.0 L EcoBlue 170 ch (125 kW) | 4.19 | 183-210 | 7.0-8.0 |
| 2.0 L EcoBlue 170 ch (125 kW) | 4.43 | 189-208 | 7.2-7.9 |
| 2.0 L EcoBlue 170 ch (125 kW) mHEV | 4.19 | 186-203 | 7.1-7.8 |
| 2.0 L EcoBlue 170 ch (125 kW) mHEV | 4.43 | 187-204 | 7.1-7.8 |
| 2.0 L EcoBlue 185 ch (136 kW) | 4.19 | 187-209 | 7.1-8.0 |
| 2.0 L EcoBlue 185 ch (136 kW) | 4.43 | 191-204 | 7.3-7.8 |
| 2.0 L EcoBlue 185 ch (136 kW) mHEV | 4.43 | 188-201 | 7.2-7.6 |
| 2.0 L EcoBlue 130 ch (96 kW) Boîte automatique | 3.39 | 210-233 | 8.0-8.9 |
| 2.0 L EcoBlue 170 ch (125 kW) Boîte automatique | 3.39 | 210-236 | 8.0-9.0 |
| 2.0 L EcoBlue 185 ch (136 kW) Boîte automatique | 3.39 | 214-233 | 8.2-8.9 |
| Kombi M1, Kombi N1 | | | |
| 1.0 L pHEV 120 ch (92 kW) pHEV* | NA | 81 | 3,6 |
| 2.0 L EcoBlue 105 ch (77 kW)/2.0 L EcoBlue 130 ch (96 kW) | 4.43 | 187-194 | 7.1-7.4 |
| 2.0 L EcoBlue 130 ch (96 kW) | 4.43 | 194-202 | 7.3-7.5 |
| 2.0 L EcoBlue 130 ch (96 kW) mHEV | 4.43 | 188-191 | 7.2-7.3 |
| 2.0 L EcoBlue 170 ch (125 kW) | 4.19 | 189-204 | 7.2-7.8 |
| 2.0 L EcoBlue 170 ch (125 kW) | 4.43 | 194-197 | 7.4-7.5 |
| 2.0 L EcoBlue 170 ch (125 kW) mHEV | 4.43 | 188-191 | 7.2-7.3 |
| 2.0 L EcoBlue 185 ch (136 kW) | 4.43 | 180-181 | 6.9 |
| 2.0 L EcoBlue 130 ch (96 kW) boîte automatique | 3.39 | 209-230 | 8.0-8.8 |
| 2.0 L EcoBlue 170 ch (125 kW) boîte automatique | 3.39 | 209-230 | 8.0-8.8 |
| 2.0 L EcoBlue 185 ch (136 kW) boîte automatique | 4.43 | 174 | 6.6 |

mHEV = Hybridation légère, pHEV = Hybride rechargeable. ⁰⁰Le rapport de pont indiqué correspond à celui disponible en fonction du modèle, de la charge utile PTAC et de la combinaison moteur/boîte de vitesses. ⁰⁰⁰Les valeurs de consommation de carburant / d'énergie, d'émissions de CO₂ et l'autonomie pour les véhicules électriques ont été indiquées conformément à la procédure WLTP. Depuis le 1er septembre 2018, les véhicules sont réceptionnés sur la base de la procédure d'essai harmonisé au niveau mondial pour les véhicules légers (WLTP), qui est une nouvelle procédure plus réaliste permettant de mesurer la consommation de carburant et les émissions de CO₂. La procédure WLTP remplace complètement le nouveau cycle européen de conduite (NEDC). Les conditions d'essai étant plus réalistes, la consommation de carburant et les émissions de CO₂, mesurées selon la procédure WLTP sont, dans de nombreux cas, plus élevées que celles mesurées selon la procédure NEDC. Pendant la période de transition entre ces deux normes, les données indiquent les valeurs de rejet de CO₂ et de consommation de carburant sur la base des normes WLTP transposées en NEDC conformément à la méthode de corrélation CO₂ MPAS développée par la Commission Européenne (norme NEDC corrigée). Ces nouvelles normes impactent la fiscalité automobile. Pour plus d'informations merci de contacter votre Concessionnaire. Pour les véhicules légers approuvés par type à l'aide de l'harmonisation mondiale de la procédure d'essai de véhicules légers (WLTP), les procédures de test standard utilisées permettent de comparer différents types de véhicules et constructeurs. Outre le rendement énergétique d'un véhicule, le style de conduite ainsi que d'autres facteurs à caractère non technique peuvent influencer les valeurs de consommation de carburant/d'énergie, d'émissions de CO₂, ainsi que l'autonomie en mode électrique. Le CO₂ est le principal gaz à effet de serre responsable du réchauffement climatique. Un guide sur la consommation de carburant et les émissions de CO₂ contenant des informations sur tous les nouveaux modèles de voitures de tourisme est disponible gratuitement dans chaque point de vente. Vous pouvez également le télécharger à l'adresse www.ademe.fr. Pour de plus de renseignements, consultez le site de l'Ademe. mHEV = Hybridation légère, pHEV = Hybride rechargeable, *Données en cours d'homologation.



Deux batteries AGM hautes performances

Double batterie disponible pour les applications nécessitant des consommations électriques plus élevées, offrant une fiabilité et une résistance améliorées aux décharges profondes. (Option)



Module de gestion d'énergie intelligent Ford

Ce système de protection de batterie breveté garantit que vous ne serez jamais bloqué avec une batterie à plat. Définissez une durée limite d'utilisation de la batterie lorsque le moteur ne tourne pas, créez des profils d'utilisation de la batterie (utilisation légère ou intensive, avec ou sans batteries supplémentaires) et protégez votre batterie contre la surcharge du démarreur. (Option)

Options pour véhicules spéciaux

| | Ambiente | Trend Business | Trail | Limited | Active | Sport |
|---|-----------------------|-----------------------|-----------------------|-----------------------|-----------------------|-----------------------|
| Carrosserie | | | | | | |
| Accès à la roue de secours avec les portes arrière fermées (non compatible avec l'option crochet d'attelage) – A532 | <input type="radio"/> | <input type="radio"/> | <input type="radio"/> | <input type="radio"/> | <input type="radio"/> | - |
| Équipement électrique | | | | | | |
| Contrôle vitesse moteur pour prise de mouvement – A003 (disponible uniquement sur boîte manuelle, non disponible sur pHEV) | <input type="radio"/> | <input type="radio"/> | <input type="radio"/> | <input type="radio"/> | <input type="radio"/> | <input type="radio"/> |
| Boîtier de fusibles auxiliaire – A526 | <input type="radio"/> | <input type="radio"/> | <input type="radio"/> | <input type="radio"/> | <input type="radio"/> | <input type="radio"/> |
| Boîtier de gestion d'énergie intelligent – incompatible avec l'option prise 230 V – A540 | <input type="radio"/> | <input type="radio"/> | <input type="radio"/> | <input type="radio"/> | <input type="radio"/> | <input type="radio"/> |
| Connecteur électrique carrossier – A608 | <input type="radio"/> | <input type="radio"/> | <input type="radio"/> | <input type="radio"/> | <input type="radio"/> | <input type="radio"/> |
| Prédisposition pour 2 gyrophares – contient le boîtier de fusible auxiliaire (incompatible avec tachygraphe) – A606 | <input type="radio"/> | <input type="radio"/> | <input type="radio"/> | <input type="radio"/> | <input type="radio"/> | <input type="radio"/> |
| Pack forte puissance électrique (incompatible avec option prise 230 V et indisponible sur BVA) – comprend l'alternateur renforcé, 2 batteries, prédisposition pour contrôle de régime moteur, boîtier de gestion d'énergie intelligent – A550 | <input type="radio"/> | <input type="radio"/> | <input type="radio"/> | <input type="radio"/> | <input type="radio"/> | <input type="radio"/> |
| Batterie haute performance à décharge profonde – A739 | <input type="radio"/> | <input type="radio"/> | <input type="radio"/> | <input type="radio"/> | <input type="radio"/> | <input type="radio"/> |
| Autre | | | | | | |
| Faisceau électrique pour remorquage (connecteur et câblage) – sans crochet d'attelage (indisponible sur Kombi) – A055 | <input type="radio"/> | <input type="radio"/> | <input type="radio"/> | <input type="radio"/> | <input type="radio"/> | <input type="radio"/> |
| Régénération manuelle du filtre à particules (indisponible sur Kombi) – A660 | <input type="radio"/> | <input type="radio"/> | <input type="radio"/> | <input type="radio"/> | <input type="radio"/> | <input type="radio"/> |

Caractéristiques et spécifications complètes (non présentées dans la brochure imprimée)

Pour voir les caractéristiques et les spécifications complètes, téléchargez la brochure électronique ou consultez la brochure interactive. A télécharger sur www.ford.fr ou en scannant le code QR.

WWW



Tirez le meilleur parti de votre nouveau Ford

Nous voulons vous aider à tirer le meilleur parti de votre nouveau Ford. Et pour cela vous avez besoin de savoir comment il est conçu pour transporter à la fois volume et charge. Votre concessionnaire Ford peut vous donner un avis professionnel en terme de spécifications et vous aider à définir le fourgon correspondant à votre budget et à vos besoins.

Le poids et la charge

Le Ford Transit Custom est conçu pour transporter des marchandises

Choisir un nouveau fourgon est une décision importante impliquant de nombreux facteurs. Si certains sont relativement simples, comme la finition la mieux adaptée, l'utilisation principale prévue et le volume de l'espace de chargement, d'autres sont plus complexes, comme le calcul de la charge utile.

Charge utile

Pour calculer la charge utile, vous devez connaître le poids total autorisé en charge (PTAC) du véhicule et son poids à vide.

Le **PTAC** correspond au poids total autorisé en charge du véhicule chargé et prêt à être utilisé. Il inclut le poids du véhicule, les accessoires, le conducteur et les passagers (en supposant un poids standard de 75 kg/personne), les fluides, un réservoir de carburant plein à 90 % (1 litre de diesel = environ 0,85 kg), les équipements optionnels et de seconde monte, ainsi que le chargement.

Pour plus de simplicité, les modèles Ford Transit Custom sont désignés d’après leur poids total en charge (PTAC). Par exemple, un 280 a un PTAC d'environ 2 800 kg et un 300 un PTAC d'environ 3 000 kg.

Le **poids à vide** correspond au poids d'un véhicule Ambiente de série avec les fluides et un réservoir de carburant plein à 90 %, mais sans conducteur, passagers, ni chargement.

La **charge utile** correspond à la différence entre ces deux valeurs.

Poids total en charge moins **poids à vide** = **charge utile**

Pour vous aider à choisir un véhicule adapté à vos besoins, voici quelques explications plus détaillées concernant les facteurs pouvant influencer la charge utile d'un véhicule. Cela inclut, entre autres, les points suivants:

Conducteur et passagers

Nous calculons le poids du conducteur et des passagers en supposant un poids standard de 75 kg/personne. N'oubliez pas que le conducteur et les passagers ne sont pas inclus dans le poids à vide. Aussi, la charge utile diminue en conséquence dès que le conducteur ou les passagers montent à bord.

Options montées en usine

La plupart des options montées en usine affectent la charge utile du véhicule. Par exemple, la climatisation peut alourdir le véhicule d'environ 18 kg et donc réduire d'autant la charge utile.

Choisir un siège passager avant simple au lieu du siège double de série réduira le poids du véhicule d'environ 12 kg, et augmentera donc d'autant sa charge utile. Votre concessionnaire Ford saura vous dire quels équipements peuvent augmenter ou réduire le poids à vide du véhicule.

Modèles

Tous les poids à vide figurant dans cette brochure correspondent à un véhicule version Ambiente, sauf indication contraire. Les modèles Trend Business, Trail, Limited, Active et Sport sont plus lourds que la version Ambiente de base en raison d'un plus grand nombre d'équipements.

Tolérances de fabrication

En raison de la variation des processus de production et de fabrication, le poids peut varier d'un véhicule à l'autre.

Accessoires et aménagements après-vente

Il est important de bien réfléchir aux équipements que vous allez ajouter sur votre véhicule après sa livraison. Tout accessoire ou aménagement après-vente apporté au véhicule peut avoir un impact sur la charge utile. Veuillez contacter votre concessionnaire Ford pour plus d'informations.

Configurez votre fourgon selon votre activité professionnelle

Les véhicules utilitaires Ford sont disponibles avec un large choix d'équipements de série et en option. Votre concessionnaire Ford peut vous aider à spécifier votre véhicule avec des équipements adaptés à vos besoins professionnels, y compris des éléments techniques facilitant la pose en deuxième monte d'équipements spéciaux ou la transmission du véhicule.

Note Des informations techniques relatives aux transformations de véhicules sont disponibles en ligne via le manuel de carrossage sur www.etis.ford.com ; rendez vous sur >informations >>conversions de véhicules.

Poids et charges

| | Charge utile maxi (kg) | PTAC (kg) | Poids à vide (kg) | Charge maxi sur essieu avant (kg) | Charge maxi sur essieu arrière (kg) |
|-------------------------------|------------------------|-----------|-------------------|-----------------------------------|-------------------------------------|
| Fourgon (3 places) | | | | | |
| 260 L1 HI | 634-696 | 2600 | 1904-1966 | 1575 | 1415 |
| 280 L1 HI | 834-896 | 2800 | 1904-1966 | 1575 | 1415 |
| 280 L1 HI mHEV | 807-869 | 2800 | 1931-1993 | 1575 | 1415 |
| 280 L1 HI Automatique – Trend | 786-806 | 2800 | 1994-2014 | 1575 | 1415 |
| 290 L1 HI – Sport | 921 | 2900 | 1979 | 1550 | 1575 |
| 290 L1 HI – Sport mHEV | 894 | 2900 | 2006 | 1550 | 1575 |
| 290 L1 HI Automatique Sport | 873 | 2900 | 2027 | 1550 | 1575 |
| 290 L2 HI – Sport | 863 | 2900 | 2037 | 1575 | 1575 |
| 290 L2 HI Sport mHEV | 836 | 2900 | 2064 | 1575 | 1575 |
| 300 L1 HI | 1034-1096 | 3000 | 1904-1966 | 1575 | 1590 |
| 300 L1 HI mHEV | 1007-1069 | 3000 | 1931-1993 | 1575 | 1590 |
| 300 L1 HI Automatique – Trend | 986-1006 | 3000 | 1994-2014 | 1575 | 1590 |
| 300 L2 HI | 976-1044 | 3000 | 1956-2024 | 1675 | 1590 |
| 300 L2 HI mHEV | 949-1017 | 3000 | 1983-2051 | 1675 | 1590 |
| 300 L2 HI Automatique – Trend | 928-949 | 3000 | 2051-2072 | 1675 | 1590 |
| 320 LIHI | 1234-1296 | 3200 | 1904-1966 | 1625 | 1725 |
| 320 L1 HI mHEV | 1207-1269 | 3200 | 1931-1933 | 1625 | 1725 |
| 320 L1 HI Automatique – Trend | 1186-1206 | 3200 | 1994-2014 | 1625 | 1725 |
| 320 L1 HI – Sport | 1121 | 3100 | 1979 | 1600 | 1640 |
| 320 L1 HI mHEV – Sport | 1094 | 3100 | 2006 | 1600 | 1640 |
| 320 L1 HI Automatique – Sport | 1073 | 3100 | 2027 | 1600 | 1640 |
| 320 L2 HI | 1176-1244 | 3200 | 1956-2024 | 1725 | 1725 |
| 320 L2 HI mHEV | 1149-1217 | 3200 | 1983-2051 | 1725 | 1725 |
| 320 L2 HI Automatique – Trend | 1128-1149 | 3200 | 2051-2072 | 1725 | 1725 |
| 320 L2 HI – Sport | 1163 | 3200 | 2037 | 1725 | 1640 |
| 320 L2 HI mHEV – Sport | 1136 | 3200 | 2064 | 1725 | 1640 |
| 320 L2 HI Automatique – Sport | 1115 | 3200 | 2085 | 1725 | 1640 |
| 340 L1 HI | 1408-1470 | 3400 | 1930-1992 | 1625 | 2015 |
| 340 L1 HI mHEV | 1381-1443 | 3400 | 1957-2019 | 1625 | 2015 |

| | Charge utile maxi (kg) | PTAC (kg) | Poids à vide (kg) | Charge maxi sur essieu avant (kg) | Charge maxi sur essieu arrière (kg) |
|-------------------------------|------------------------|-----------|-------------------|-----------------------------------|-------------------------------------|
| 340 L1 HI Automatique – Trend | 1360-1380 | 3400 | 2020-2040 | 1625 | 2015 |
| 340 L1 HI pHEV – Trend | 1167-1213 | 3400 | 2187-2233 | 1750 | 2015 |
| 340 L2 HI | 1350-1418 | 3400 | 1982-2050 | 1750 | 2015 |
| 340 L2 HI mHEV | 1323-1391 | 3400 | 2009-2077 | 1750 | 2015 |
| 340 L2 HI Automatique – Trend | 1302-1323 | 3400 | 2077-2098 | 1750 | 2015 |
| Cabine Approfondie (6 sièges) | | | | | |
| 280 L1 HI | 707-744 | 2800 | 2026-2093 | 1575 | 1415 |
| 280 L1 HI mHEV | 680-747 | 2800 | 2053-2120 | 1575 | 1415 |
| 300 L1 HI | 907-974 | 3000 | 2026 | 1575 | 1590 |
| 300 L1 HI mHEV | 880-947 | 3000 | 2053-2120 | 1575 | 1590 |
| 300 L1 HI Automatique – Trend | 859-908 | 3000 | 2092-2141 | 1575 | 1590 |
| 300 L2 HI | 853-920 | 3000 | 2080-2147 | 1675 | 1590 |
| 300 L2 HI mHEV | 826-893 | 3000 | 2107-2174 | 1675 | 1590 |
| 300 L2 HI Automatique – Trend | 805-854 | 3000 | 2146-2195 | 1675 | 1590 |
| 320 L1 HI | 1107-1174 | 3200 | 2026-2096 | 1625 | 1725 |
| 320 L1 HI mHEV | 1080-1147 | 3200 | 2053-2120 | 1625 | 1725 |
| 320 L1 HI Automatique – Trend | 1059-1108 | 3200 | 2092-2141 | 1625 | 1725 |
| 320 L1 HI – Sport | 1105 | 3200 | 2095 | 1625 | 1725 |
| 320 L1 HI mHEV – Sport | 1078 | 3200 | 2122 | 1625 | 1725 |

L1 = empattement court, **L2** = empattement long, **HI** = toit profilé. Données techniques en cours d'homologation. Les chiffres indiqués s'appliquent aux véhicules à toit profilé, sauf indication contraire. Pour les véhicules avec toit surélevé H2 (indisponible sur Cabine Approfondie), le poids à vide doit être augmenté et la charge utile réduite (d'environ 50 kg). Les modèles avec boîte automatique ont un poids à vide plus important que ceux avec une boîte mécanique (de l'ordre de 60 kg). Le poids à vide dépend de nombreux facteurs, comme le type de carrosserie, le moteur et les équipements en option. Il correspond au poids d'un véhicule Ambiente (le poids à vide diffère pour chaque finition du véhicule) avec les fluides et un réservoir de carburant plein à 90 %, mais sans conducteur (75 kg), ni chargement. La charge utile indiquée dans ce document correspond à la différence entre le poids total autorisé en charge (PTAC) du véhicule et son poids à vide, avec une déduction supplémentaire de 75 kg pour le poids du conducteur. A noter que le poids réel varie toujours en fonction des tolérances de fabrication, ce qui peut entraîner des différences entre les valeurs de charge utile indiquées dans ce document et le poids réel. Pour les clients qui souhaitent utiliser leur véhicule aux limites maximales de charge utile, **nous recommandons l'ajout d'une marge d'erreur de 5 % aux chiffres de poids à vide avant le calcul de la charge utile afin de minimiser les risques de surcharge**. Note : Il incombe à l'utilisateur de veiller à ce que son véhicule soit conforme aux exigences légales en matière de conduite sur la voie publique. mHEV = Hybridation légère, pHEV = Hybride rechargeable.

Poids et charges

| | Charge utile maxi (kg) | PTAC (kg) | Poids à vide (kg) | Charge maxi sur essieu avant (kg) | Charge maxi sur essieu arrière (kg) |
|-------------------------------|------------------------|-----------|-------------------|-----------------------------------|-------------------------------------|
| 320 L1 HI Automatique – Sport | 1057 | 3200 | 2143 | 1625 | 1725 |
| 320 L2 HI | 1053-1120 | 3200 | 2080-2147 | 1725 | 1725 |
| 320 L2 HI mHEV | 1026-1093 | 3200 | 2107-2174 | 1725 | 1725 |
| 320 L2 HI Automatique – Trend | 1005-1054 | 3200 | 2146-2195 | 1725 | 1725 |
| 320 L2 HI Sport | 1046 | 3200 | 2154 | 1725 | 1725 |
| 320 L2 HI mHEV – Sport | 1019 | 3200 | 2181 | 1725 | 1725 |
| 340 L2 HI | 1227-1294 | 3400 | 2106-2173 | 1625 | 2015 |
| 340 L2 HI mHEV | 1200-1228 | 3400 | 2172-2221 | 1750 | 2015 |
| 340 L2 HI Automatique – Trend | 1179-1228 | 3400 | 2172-2221 | 1750 | 2015 |

L1 = empattement court, **L2** = empattement long, **HI** = toit profilé. Données techniques en cours d'homologation. Les chiffres indiqués s'appliquent aux véhicules à toit profilé, sauf indication contraire. Pour les véhicules avec toit surélevé H2 (indisponible sur Cabine Approfondie), le poids à vide doit être augmenté et la charge utile réduite (d'environ 50 kg). Les modèles avec boîte automatique ont un poids à vide plus important que ceux avec une boîte mécanique (de l'ordre de 60 kg). Le poids à vide dépend de nombreux facteurs, comme le type de carrosserie, le moteur et les équipements en option. Il correspond au poids d'un véhicule Ambiente (le poids à vide diffère pour chaque finition du véhicule) avec les fluides et un réservoir de carburant plein à 90 %, mais sans conducteur (75 kg), ni chargement. La charge utile indiquée dans ce document correspond à la différence entre le poids total autorisé en charge (PTAC) du véhicule et son poids à vide, avec une déduction supplémentaire de 75 kg pour le poids du conducteur. A noter que le poids réel varie toujours en fonction des tolérances de fabrication, ce qui peut entraîner des différences entre les valeurs de charge utile indiquées dans ce document et le poids réel. Pour les clients qui souhaitent utiliser leur véhicule aux limites maximales de charge utile, **nous recommandons l'ajout d'une marge d'erreur de 5 % aux chiffres de poids à vide avant le calcul de la charge utile afin de minimiser les risques de surcharge**. Note : Il incombe à l'utilisateur de veiller à ce que son véhicule soit conforme aux exigences légales en matière de conduite sur la voie publique. mHEV = Hybridation légère, pHEV = Hybride rechargeable.

| | Charge utile (kg) | Poids total en charge (kg) | Poids à vide (kg) | Charge maxi sur essieu avant (kg) | Charge maxi sur essieu arrière (kg) |
|---|-------------------|----------------------------|-------------------|-----------------------------------|-------------------------------------|
| Kombi M1 | | | | | |
| 320 L1 HI | 984-1018 | 3190 | 2172-2206 | 1625 | 1725 |
| 320 L1 HI mHEV | 957-991 | 3190 | 2199-2233 | 1625 | 1725 |
| 320 L1 HI Sport | 1084 | 3200 | 2116 | 1625 | 1725 |
| 320 L1 HI Trend – Automatique | 986-996 | 3240 | 2244-2254 | 1675 | 1725 |
| 320 L1 HI avec suspension arrière pneumatique | 900-961 | 3175 | 2229-2290 | 1625 | 1640 |
| 320 L1 HI Trend Automatique avec suspension arrière pneumatique | 929-939 | 3175 | 2301-2311 | 1675 | 1640 |
| 320 L2 HI | 935-969 | 3190 | 2221-2252 | 1725 | 1725 |
| 320 L2 H2 mHEV | 909-942 | 3190 | 2248-2282 | 1725 | 1725 |
| 320 L2 HI Trend – Automatique | 937-947 | 3240 | 2293-2303 | 1725 | 1725 |
| 320 L2 HI avec suspension arrière pneumatique | 836-897 | 3175 | 2278-2339 | 1725 | 1640 |
| 340 L1 HI | 1177-1202 | 3400 | 2198-2223 | 1625 | 2015 |
| 340 L1 HI mHEV | 1150-1175 | 3400 | 2225-2250 | 1625 | 2015 |
| 340 L2 HI | 1128-1153 | 3400 | 2247-2272 | 1750 | 2015 |
| 340 L2 HI mHEV | 1101-1126 | 3400 | 2274-2299 | 1750 | 2015 |
| 340 L2 HI Trend – Automatique | 1081 | 3400 | 2319 | 1750 | 2015 |
| Kombi N1 | | | | | |
| 320 L1 HI | 1154-1188 | 3200 | 2012-2046 | 1625 | 1725 |
| 320 L1 HI Trend – Automatique | 1106-1116 | 3200 | 2084-2094 | 1625 | 1735 |

L1 = empattement court, **L2** = empattement long, **HI** = toit profilé. Données techniques en cours d'homologation. Les chiffres indiqués s'appliquent aux véhicules à toit profilé, sauf indication contraire. Pour les véhicules avec option toit surélevé H2, le poids à vide doit être augmenté et la charge utile réduite (d'environ 50 kg). Les modèles avec boîte automatique ont un poids à vide plus important que ceux avec une boîte mécanique (de l'ordre de 60 kg). Les modèles avec option suspension arrière pneumatique ont aussi un poids à vide plus important qu'avec suspension arrière "classique" (de l'ordre de 110 kg). Le poids à vide dépend de nombreux facteurs, comme le type de carrosserie, le moteur et les équipements en option. Il correspond au poids d'un véhicule Ambiente (le poids à vide diffère pour chaque finition de véhicule) avec les fluides et un réservoir de carburant plein à 90 %, mais sans conducteur (75 kg), ni chargement. La charge utile indiquée dans ce document correspond à la différence entre le poids total autorisé en charge (PTAC) du véhicule et son poids à vide, avec une déduction supplémentaire de 75 kg pour le poids du conducteur. A noter que le poids réel varie toujours en fonction des tolérances de fabrication, ce qui peut entraîner des différences entre les valeurs de charge utile indiquées dans ce document et le poids réel. Pour les clients qui souhaitent utiliser leur véhicule aux limites maximales de charge utile, **nous recommandons l'ajout d'une marge d'erreur de 5 % aux chiffres de poids à vide avant le calcul de la charge utile afin de minimiser les risques de surcharge**. Note : Il incombe à l'utilisateur de veiller à ce que son véhicule soit conforme aux exigences légales en matière de conduite sur la voie publique. mHEV = Hybridation légère, pHEV = Hybride rechargeable. mHEV = Hybridation légère, pHEV= Hybride rechargeable.

PTAC maxi. (kg)

| | Rapport de pont [®] | 260 | 280 | 290 | 300 | 320** | 340 |
|--|------------------------------|-----|-----|-----|-----|-------|-----|
|--|------------------------------|-----|-----|-----|-----|-------|-----|

| Fourgon/Cabine Approfondie/Kombi | | | | | | | |
|--|------|------|------|------|-----------|-----------|------|
| 1.0 L pHEV 120 ch (92 kW) Boite automatique | – | – | – | – | – | – | – |
| 2.0 L EcoBlue 105 ch (77 kW) | 4.43 | 5040 | 5040 | – | 5040 | 5040 | – |
| 2.0 L EcoBlue 105 ch (77 kW) mHEV* | 4.43 | – | – | – | – | 5040 | – |
| 2.0 L EcoBlue 130 ch (96 kW) | 4.43 | – | 5240 | – | 5240 | 5240 | 5365 |
| 2.0 L EcoBlue 130 ch (96 kW) mHEV* | 4.43 | – | 5240 | – | 5240 | 5240 | 5365 |
| 2.0 L EcoBlue 130 ch (96 kW) Boite automatique | 3.39 | – | 3800 | – | 4000 | 4200/4240 | 4365 |
| 2.0 L EcoBlue 170 ch (125 kW) | 4.19 | – | 5240 | – | 5240 | 5240 | – |
| 2.0 L EcoBlue 170 ch (125 kW) | 4.43 | – | – | – | – | – | 5365 |
| 2.0 L EcoBlue 170 ch (125 kW) mHEV | 4.19 | – | 5240 | – | 5240 | 5240 | – |
| 2.0 L EcoBlue 170 ch (125 kW) mHEV | 4.43 | – | – | – | – | – | 5365 |
| 2.0 L EcoBlue 170 ch (96 kW) Boite automatique | 3.39 | – | 3800 | – | 4000 | 4200/4240 | 4365 |
| 2.0 L EcoBlue 185 ch (136 kW) | 4.19 | – | – | – | – | 5240 | – |
| 2.0 L EcoBlue 185 ch (136 kW) | 4.43 | – | – | – | – | – | 5365 |
| 2.0 L EcoBlue 185 ch (136 kW) – boîte manuel série Sport | 4.43 | – | – | – | – | 5240 | – |
| 2.0 L EcoBlue 185 ch (136 kW) – boîte manuelle série Sport avec roues 18" | 4.43 | – | – | 5240 | – | – | – |
| 2.0 L EcoBlue 185 ch (136 kW) mHEV | 4.19 | – | – | – | – | 5240 | – |
| 2.0 L EcoBlue 185 ch (136 kW) mHEV | 4.43 | – | – | – | – | – | 5365 |
| 2.0 L EcoBlue 185 ch (136 kW) – boîte automatique | 3.39 | – | – | – | – | 4200/4240 | 4365 |
| 2.0 L EcoBlue 185 ch (136 kW) – boîte automatique série Sport | 3.39 | – | – | – | 4200/4100 | – | – |
| 2.0 L EcoBlue 185 ch (125 kW) – boîte Automatique finition Sport avec jantes 18" | 3.39 | – | – | 3900 | – | – | – |

● = de série, ○ = en option.
Remarque : Tous les moteurs sont à la norme Euro 6, sauf indication contraire, et sont dotés d'un filtre à particules diesel revêtu (cDPF).[®]Le rapport de pont indiqué correspond à celui disponible en fonction du modèle, de la charge utile PTAC et du groupe motopropulseur.
**Les véhicules équipés d'une suspension pneumatique arrière en option ne sont pas compatibles avec le crochet d'attelage et aucune valeur de PTR A n'est donc indiquée. La charge remorquable maximale non freinée maximum est de 750 kg.
pHEV = Hybride rechargeable, disponible à partir de Décembre 2019.
mHEV = Hybridation légère, pHEV = Hybridation légère.

Poids de remorque freiné maxi. sur plaque signalétique (kg)

| | Rapport de pont ^{®0} | 260 | 280 | 290 | 300 | 320** | 340 |
|--|-------------------------------|------|------|------|-----------|-----------|-----------|
| Fourgon/Cabine Approfondie L1 | | | | | | | |
| 1.0 L pHEV 120 ch (92 kW) | - | - | - | - | - | - | - |
| 2.0 L EcoBlue 105 ch (77 kW) | 4.43 | 2500 | 2500 | - | 2500 | - | - |
| 2.0 L EcoBlue 130 ch (96 kW) | 4.43 | - | 2500 | - | 2500 | 2500 | 2500 |
| 2.0 L EcoBlue 130 ch (96 kW) mHEV | 4.43 | - | 2500 | - | 2500 | 2500 | - |
| 2.0 L EcoBlue 130 ch (96 kW) – boîte automatique | 3.39 | - | 1600 | - | 1800/1750 | 2000/1950 | 2150 |
| 2.0 L EcoBlue 170 ch (125 kW) | 4.19 | - | 2500 | - | 2500 | 2500 | 2500 |
| 2.0 L EcoBlue 170 ch (125 kW) | 4.43 | - | - | - | - | - | 2500 |
| 2.0 L EcoBlue 170 ch (125 kW) mHEV | 4.19 | - | 2500 | - | 2500 | 2500 | 2500 |
| 2.0 L EcoBlue 170 ch (125 kW) mHEV | 4.43 | - | - | - | - | - | 2500 |
| 2.0 L EcoBlue 170 ch (125 kW) – boîte automatique | 3.39 | - | 1600 | - | 1800/1750 | 2000/1950 | 2150/2050 |
| 2.0 L EcoBlue 185 ch (136 kW) | 4.19 | - | - | - | - | 2500 | - |
| 2.0 L EcoBlue 185 ch (136 kW) boîte manuelle finition Sport | 4.43 | - | - | - | - | 2500 | - |
| 2.0 L EcoBlue 185 ch (136 kW) boîte manuelle finition Sport avec jantes 18" | 4.43 | - | - | 2500 | - | - | - |
| 2.0 L EcoBlue 185 ch (136 kW) mHEV | 4.19 | - | - | - | - | 2500 | - |
| 2.0 L EcoBlue 185 ch (136 kW) mHEV boîte manuelle | 4.43 | - | - | 2500 | - | - | - |
| 2.0 L EcoBlue 185 ch (136 kW) boîte automatique | 3.39 | - | - | - | - | 2000/1950 | - |
| 2.0 L EcoBlue 185 ch (136 kW) Boîte automatique Finition Sport | 3.39 | - | - | - | - | 1800/1850 | - |
| 2.0 L EcoBlue 185 ch (136 kW) boîte automatique finition Sport avec jantes 18" | 3.39 | - | - | 1600 | - | - | - |
| Fourgon/Cabine Approfondie L2 | | | | | | | |
| 2.0 L EcoBlue 105 ch (77 kW) | 4.43 | - | - | - | 2800/2750 | 2800/2750 | - |
| 2.0 L EcoBlue 130 ch (96 kW) | 4.43 | - | - | - | 2800 | 2800 | 2800 |
| 2.0 L EcoBlue 130 ch (96 kW) mHEV | 4.43 | - | - | - | 2800 | 2800 | 2800 |
| 2.0 L EcoBlue 130 ch (96 kW) boîte automatique | 3.39 | - | - | - | 1750/1650 | 1950/1850 | 2100 |
| 2.0 L EcoBlue 170 ch (125 kW) | 4.19 | - | - | - | 2800 | 2800 | - |
| 2.0 L EcoBlue 170 ch (125 kW) | 4.43 | - | - | - | - | - | 2800 |
| 2.0 L EcoBlue 170 ch (125 kW) mHEV | 4.19 | - | - | - | 2800 | 2800 | - |
| 2.0 L EcoBlue 170 ch (125 kW) mHEV | 4.43 | - | - | - | - | - | 2800 |
| 2.0 L EcoBlue 170 ch (125 kW) boîte automatique | 3.39 | - | - | - | 1750/1650 | 1950/1850 | 2100/2000 |

Poids de remorque freiné maxi. sur plaque signalétique (kg)

| | Rapport de pont ^{®0} | 260 | 280 | 290 | 300 | 320** | 340 |
|---|-------------------------------|-----|-----|------|-----|-----------|-----------|
| Fourgon/Cabine Approfondie L1 | | | | | | | |
| 2.0 L EcoBlue 185 ch (136 kW) | 4.19 | - | - | - | - | 2800 | - |
| 2.0 L EcoBlue 185 ch (136 kW) boîte manuelle Sport | 4.43 | - | - | - | - | 2800 | - |
| 2.0 L EcoBlue 185 ch (136 kW) boîte manuelle Sport avec jantes 18" | 4.43 | - | - | 2800 | - | - | - |
| 2.0 L EcoBlue 185 ch (136 kW) mHEV | 4.19 | - | - | - | - | 2800 | - |
| 2.0 L EcoBlue 185 ch (136 kW) mHEV boîte manuelle Sport | 4.43 | - | - | - | - | 2800 | - |
| 2.0 L EcoBlue 185 ch (136 kW) mHEV boîte manuelle Sport avec jantes 18" | 4.43 | - | - | 2800 | - | - | - |
| 2.0 L EcoBlue 185 ch (136 kW) boîte automatique | 3.39 | - | - | - | - | 1950/1850 | - |
| 2.0 L EcoBlue 185 ch (136 kW) boîte automatique Sport | 3.39 | - | - | - | - | 1850/1800 | - |
| Kombi L1 M1/N1 | | | | | | | |
| 1.0 L pHEV 120 ch (92 kW) | - | - | - | - | - | - | - |
| 2.0 L EcoBlue 105 ch (77 kW) | 4.43 | - | - | - | - | 2400 | - |
| 2.0 L EcoBlue 105 ch (77 kW) mHEV | 4.43 | - | - | - | - | 2400 | - |
| 2.0 L EcoBlue 130 ch (96 kW) | 4.43 | - | - | - | - | 2500 | 2500 |
| 2.0 L EcoBlue 130 ch (96 kW) mHEV | 4.43 | - | - | - | - | 2500 | 2450 |
| 2.0 L EcoBlue 130 ch (96 kW) boîte automatique | 3.39 | - | - | - | - | 1900/1550 | - |
| 2.0 L EcoBlue 170 ch (125 kW) | 4.43 | - | - | - | - | 2500 | - |
| 2.0 L EcoBlue 170 ch (125 kW) mHEV | 4.43 | - | - | - | - | 2500 | - |
| 2.0 L EcoBlue 170 ch (125 kW) – boîte automatique | 3.39 | - | - | - | - | 1950/1550 | - |
| 2.0 L EcoBlue 185 ch (136 kW) boîte manuelle Sport | 4.19 | - | - | - | - | 2400 | - |
| Kombi L2 M1/N1 | | | | | | | |
| 2.0 L EcoBlue 105 ch (77 kW) | 4.43 | - | - | - | - | 2150/2350 | - |
| 2.0 L EcoBlue 105 ch (77 kW) mHEV | 4.43 | - | - | - | - | 2100/2350 | - |
| 2.0 L EcoBlue 130 ch (96 kW) | 4.43 | - | - | - | - | 2800/2550 | 2450/2350 |
| 2.0 L EcoBlue 130 ch (96 kW) mHEV | 4.43 | - | - | - | - | 2300/2550 | 2400/2650 |
| 2.0 L EcoBlue 130 ch (96 kW) boîte automatique | 3.39 | - | - | - | - | 1850/1500 | 1400/1600 |
| 2.0 L EcoBlue 170 ch (125 kW) | 4.43 | - | - | - | - | 2800/2550 | - |
| 2.0 L EcoBlue 170 ch (125 kW) mHEV | 4.43 | - | - | - | - | 2300/2550 | - |
| 2.0 L EcoBlue 170 ch (125 kW) boîte automatique | 3.39 | - | - | - | - | 1850/1500 | 2000/1600 |
| 2.0 L EcoBlue 185 ch (136 kW) mHEV boîte manuelle | 4.43 | - | - | - | - | - | 2400 |

● = de série, ○ = en option. **Remarque** : Tous les moteurs sont à la norme Euro 6, sauf indication contraire, et sont dotés d'un filtre à particules diesel revêtu (cDPF). ^{®0}Le rapport de pont indiqué correspond à celui disponible en fonction du modèle, de la charge utile PTAC et de la motorisation. *Fourgon seulement. **Les véhicules équipés d'une suspension pneumatique arrière en option ne sont pas compatibles avec l'option crochet d'attelage et aucune valeur de charge remorquable n'est donc indiquée. Le poids de remorque non freinée maximum est de 750 kg. mHEV = Hybridation légère, pHEV = Hybride rechargeable.

Disponibilité des modèles

| | 260 L1 H1 | 260 L1 H2 | 280 L1 H1 | 280 L1 H2 | 290 L1 H1 | 290 L2 H1 | 300 L1 H1 | 300 L1 H2 | 300 L2 H1 | 300 L2 H2 | 320 L1 H1 | 320 L1 H2 | 320 L2 H1 | 320 L2 H2 | 340 L1 H1 | 340 L1 H2 | 340 L2 H1 | 340 L2 H2 |
|--|-----------|-----------|-----------|-----------|-----------|-----------|-----------|-----------|-----------|-----------|-----------|-----------|-----------|-----------|-----------|-----------|-----------|-----------|
| Fourgon | | | | | | | | | | | | | | | | | | |
| 1.0 L pHEV* 120 ch (92 kW) Automatique | - | - | - | - | - | - | - | - | - | - | - | - | - | - | ● | - | - | - |
| 2.0 L EcoBlue 105 ch (77 kW) | ● | ● | ● | ● | - | - | ● | ● | ● | ● | - | - | ● | ● | - | - | - | - |
| 2.0 L EcoBlue 130 ch (96 kW) | - | - | ● | ● | - | - | ● | ● | ● | ● | ● | ● | ● | ● | ● | ● | ● | ● |
| 2.0 L EcoBlue 130 ch (96 kW) mHEV | - | - | ● | ● | - | - | ● | ● | ● | ● | ● | ● | ● | ● | - | - | ● | ● |
| 2.0 L EcoBlue 130 ch (96 kW) Automatique 6 vitesses | - | - | ● | ● | - | - | ● | ● | ● | ● | ● | ● | ● | ● | ● | ● | ● | ● |
| 2.0 L EcoBlue 170 ch (125 kW) | - | - | ● | ● | - | - | ● | ● | ● | ● | ● | ● | ● | ● | ● | ● | ● | ● |
| 2.0 L EcoBlue 170 ch (125 kW) mHEV | - | - | ● | ● | - | - | ● | ● | ● | ● | ● | ● | ● | ● | ● | ● | ● | ● |
| 2.0 L EcoBlue 170 ch (125 kW) Automatique 6 vitesses | - | - | ● | ● | - | - | ● | ● | ● | ● | ● | ● | ● | ● | ● | ● | ● | ● |
| 2.0 L EcoBlue 185 ch (136 kW) | - | - | - | - | ● | ● | - | - | - | - | ● | - | ● | - | - | - | - | - |
| 2.0 L EcoBlue 185 ch (136 kW) mHEV | - | - | - | - | ● | ● | - | - | - | - | ● | - | ● | - | - | - | - | - |
| 2.0 L EcoBlue 185 ch (125 kW) Sport avec jantes de 17" | - | - | - | - | - | - | - | - | - | - | ● | - | ● | - | - | - | - | - |
| 2.0 L EcoBlue 185 ch (125 kW) Sport avec jantes de 18" | - | - | - | - | ● | ● | - | - | - | - | - | - | - | - | - | - | - | - |
| 2.0 L EcoBlue 185 ch (125 kW) mHEV finition Sport avec jantes de 17" | - | - | - | - | - | - | - | - | - | - | ● | - | ● | - | - | - | - | - |
| 2.0 L EcoBlue 185 ch (125 kW) mHEV finition Sport avec jantes de 18" | - | - | - | - | ● | ● | - | - | - | - | - | - | - | - | - | - | - | - |
| 2.0 L EcoBlue 185 ch (136 kW) Automatique | - | - | - | - | ● | - | - | - | - | - | ● | - | ● | - | - | - | - | - |
| 2.0 L EcoBlue 185 ch (136 kW) Automatique Sport avec jantes de 17" | - | - | - | - | - | - | - | - | - | - | ● | - | ● | - | - | - | - | - |
| 2.0 L EcoBlue 185 ch (136 kW) Automatique Sport avec jantes de 18" | - | - | - | - | ● | - | - | - | - | - | - | - | - | - | - | - | - | - |
| Cabine Approfondie | | | | | | | | | | | | | | | | | | |
| 2.0 L EcoBlue 105 ch (77 kW) | - | - | - | - | - | - | ● | - | - | - | - | - | ● | - | - | - | - | - |
| 2.0 L EcoBlue 130 ch (96 kW) | - | - | - | - | - | - | ● | - | ● | ● | ● | - | ● | ● | - | - | ● | ● |
| 2.0 L EcoBlue 130 ch (96 kW) mHEV | - | - | - | - | - | - | ● | - | - | - | ● | - | ● | - | - | - | - | - |
| 2.0 L EcoBlue 130 ch (96 kW) Automatique 6 vitesses | - | - | - | - | - | - | ● | - | - | - | ● | - | ● | ● | - | - | - | - |
| 2.0 L EcoBlue 170 ch (125 kW) | - | - | - | - | - | - | ● | - | ● | ● | ● | ● | ● | ● | - | - | ● | ● |
| 2.0 L EcoBlue 170 ch (125 kW) mHEV | - | - | - | - | - | - | ● | - | - | - | ● | - | ● | - | - | - | ● | - |
| 2.0 L EcoBlue 170 ch (125 kW) Automatique 6 vitesses | - | - | - | - | - | - | ● | - | - | - | ● | ● | ● | ● | - | - | ● | - |
| 2.0 L EcoBlue 185 ch (136 kW) | - | - | - | - | - | - | - | - | - | - | ● | - | ● | - | - | - | - | - |
| 2.0 L EcoBlue 185 ch (136 kW) Sport avec jantes de 17" | - | - | - | - | - | - | - | - | - | - | ● | - | ● | - | - | - | - | - |
| 2.0 L EcoBlue 185 ch (136 kW) mHEV | - | - | - | - | - | - | - | - | - | - | ● | - | ● | - | - | - | - | - |
| 2.0 L EcoBlue 185 ch (136 kW) mHEV finition Sport avec jantes de 17" | - | - | - | - | - | - | - | - | - | - | ● | - | ● | - | - | - | - | - |
| 2.0 L EcoBlue 185 ch (125 kW) Automatique 6 vitesses finition Sport | - | - | - | - | - | - | - | - | - | - | ● | - | ● | - | - | - | - | - |
| 2.0 L EcoBlue 185 ch (125 kW) Automatique 6 vitesses finition Sport avec jantes de 17" | - | - | - | - | - | - | - | - | - | - | ● | - | ● | - | - | - | - | - |

Remarque : ● = disponible, – = non disponible. **L1** = empattement court, **L2** = empattement long, **H1** = toit profilé, **H2** = toit surélevé. Tous les véhicules ont des motorisations répondant à la norme Euro 6.2 et sont équipés d'une boîte manuelle 6 vitesses, sauf indication contraire. Certaines combinaisons de carrosserie, moteur ne sont disponibles que sur certaines finitions. Phev = Hybride rechargeable, mHEV = Hybridation légère.

Disponibilité des modèles

| | 320 L1 H1 | 320 L1 H2 | 320 L2 H1 | 320 L2 H2 | 340 L1 H1 | 340 L1 H2 | 340 L2 H1 | 340 L2 H2 |
|---|-----------|-----------|-----------|-----------|-----------|-----------|-----------|-----------|
| Kombi | | | | | | | | |
| 1.0 L EcoBoost pHEV 120 ch (92 kW) Automatique (Kombi MI) | ● | - | - | - | - | - | - | - |
| 2.0 L EcoBlue 105 ch (77 kW) (Kombi MI) | ● | ● | ● | ● | - | - | - | - |
| 2.0 L EcoBlue 105 ch (77 kW) mHEV (Kombi MI) | ● | - | ● | ● | - | - | - | - |
| 2.0 L EcoBlue 130 ch (96 kW) (Kombi MI) | ● | ● | ● | ● | ● | - | ● | ● |
| 2.0 L EcoBlue 130 ch (96 kW) (Kombi N1) | ● | - | - | - | - | - | - | - |
| 2.0 L EcoBlue 130 ch (96 kW) mHEV | ● | ● | ● | ● | ● | ● | ● | ● |
| 2.0 L EcoBlue 130 ch (96 kW) Automatique (Kombi MI) | ● | ● | ● | ● | - | - | - | - |
| 2.0 L EcoBlue 130 ch (96 kW) Automatique (Kombi N1) | ● | - | - | - | - | - | - | - |
| 2.0 L EcoBlue 170 ch (125 kW) (Kombi MI) | ● | ● | ● | ● | - | - | ● | ● |
| 2.0 L EcoBlue 170 ch (125 kW) mHEV (Kombi MI) | ● | ● | ● | ● | - | - | ● | ● |
| 2.0 L EcoBlue 170 ch (125 kW) Automatique | ● | ● | ● | ● | - | - | ● | ● |
| 2.0 L EcoBlue 185 ch (125 kW) finition Sport | ● | - | - | - | - | - | - | - |

Remarque : ● = disponible, – = non disponible. **L1** = empattement court, **L2** = empattement long, **H1** = toit profilé, **H2** = toit surélevé. Certaines combinaisons de carrosserie, moteur ne sont disponibles que sur certaines finitions. mHEV = (Mild Hybrid) : Hybridation légère, pHEV (Plug in Hybrid) : Hybride rechargeable.

Style et apparence

| | Ambiente | Trend Business | Trail | Limited | Active | Sport |
|--|----------|----------------|-------|---------|--------|-------|
| Jantes | | | | | | |
| Roues acier 15"x6½" et pneumatiques 215/65 R15* (de série sur 260, 280, 300) (non disponible avec boîte automatique) (Fourgon et Cabine approfondie) | ● | ● | - | - | - | - |
| Roues acier 16"x6½" (sur pneumatiques 215/65 R16)* (de série sur 320 et 340 ou sur les véhicules avec boîte automatique si spécifié) | ● | ● | - | - | - | - |
| Roues alliage – 16"x6½" à 10 branches finition Ebony (sur pneumatiques 215/65 R16)* | - | - | ● | - | - | - |
| Roues alliage – 16"x6½" à 5x2 branches finition Sparkle Silver (sur pneumatiques 215/65 R16)* | - | ○ | - | ● | - | - |
| Roues alliage – 17" à 5 branches (sur pneumatiques 215/60 R17)* | - | - | - | - | ● | - |
| Roues alliage – 17"x7" à 5x2 branches finition noire (sur pneumatiques 215/60 R17)* (uniquement disponible sur Fourgon 320 L1 ou L2) | - | - | - | - | - | ● |
| Roues alliage 18"x7½" à 10 branches finition Sparkle Silver (sur pneumatiques 235/50 R18)* (de série uniquement sur Fourgon Sport 290) | - | - | - | - | - | ● |
| Enjoliveurs de roue | ● | - | - | - | - | - |
| Enjoliveurs complets | - | ● | - | ● | - | - |
| Roue de secours | ● | ● | ● | ● | - | - |
| Roue de secours 17" | - | - | - | - | ● | ● |
| Equipements de design | | | | | | |
| Protections latérales non peintes | ● | ● | ● | - | - | - |
| Protections latérales couleur carrosserie | - | - | - | ● | ● | ● |
| Pare-chocs avant couleur carrosserie | - | ● | - | ● | - | ● |
| Pare-chocs arrière couleur carrosserie | - | - | - | ● | - | ● |
| Poignées de porte couleur carrosserie | - | - | ● | ● | ● | ● |
| Poignée de hayon/porte de chargement couleur carrosserie | - | - | ● | ● | ● | ● |
| Kit carrosserie sport – Jupe de bouclier inférieur avant, jupes latérales, coins de jupe de bouclier arrière, et passages de roues avant et arrière couleur carrosserie, deux bandes sur le capot et le bouclier inférieur avant | - | - | - | - | - | ● |
| Vitres arrière surteintées – Fourgon | ○ | ○ | ○ | ○ | ○ | ○ |
| Vitres arrière surteintées – Cabine Approfondie | ○ | ○ | ○ | ● | ● | ● |
| Vitres arrière surteintées – Kombi | ○ | ○ | ○ | - | - | ● |
| Bavettes avant | ● | ● | ● | ● | ● | - |
| Calandre 3 barres | ● | ● | - | - | - | - |
| Calandre Exclusive FORD | - | - | ● | - | - | - |
| Calandre 3 barres avec entourage façon chrome | - | - | - | ● | - | - |
| Calandre 3 barres avec insert Nickel satin | - | - | - | - | ● | - |
| Calandre 3 barres avec contour noir brillant | - | - | - | - | - | ● |
| Becquet arrière (non disponible avec motorisation pHEV et non compatible avec l'échelle arrière) | ○ | ○ | ○ | ○ | ○ | ○ |
| Protection bas moteur (non disponible sur Cabine approfondie 300 L1/L2) | ○ | ○ | ○ | ○ | ○ | ○ |

Style et apparence

| | Ambiente | Trend Business | Trail | Limited | Active | Sport |
|-------------------------|----------|----------------|-------|---------|--------|-------|
| Peinture | | | | | | |
| Peinture non métallisée | ● | ● | ● | ● | | ● |
| Peinture métallisée | ○ | ○ | ○ | ○ | ○ | ○ |

● = de série, ○ = en option, □ = Pack.

*Les jantes choisies sont équipées de pneumatiques de la taille indiquée, mais il n'est pas possible de choisir la marque des pneumatiques.
Remarque : La marque et les logos Bluetooth® sont la propriété de Bluetooth SIG, Inc. Tout usage de ces marques par Ford Motor Company Limited est accordé sous licence. Les autres marques et noms commerciaux sont la propriété de leurs détenteurs respectifs.

Expérience de conduite

| | Ambiente | Trend Business | Trail | Limited | Active | Sport |
|--|----------|----------------|-------|---------|--------|-------|
| Aide à la conduite | | | | | | |
| Limiteur de vitesse 100 km/h (non déconnectable) | ○ | ○ | ○ | ○ | ○ | ○ |
| Limiteur de vitesse 120 km/h (pHEV uniquement) | ● | ● | - | ● | - | - |
| Limiteur de vitesse 130 km/h (non déconnectable et non disponible sur pHEV) | ○ | ○ | ○ | ○ | ○ | ○ |
| Contrôle du roulis de la remorque (TSC) (de série uniquement avec l'option crochet d'attelage Ford) | □ | □ | □ | □ | □ | □ |
| Système de surveillance des angles morts (BLIS) avec alerte de véhicule en approche | ○ | ○ | ○ | ○ | ○ | ○ |
| Système d'alerte de changement de voie (inclut l'alerte de baisse de vigilance, l'éclairage automatique des feux de route, volant gainé de cuir* et pare-brise chauffant Quickclear) | ○/□ | ○/□ | ○/□ | ○/□ | ○/□ | ○/□ |
| Régulateur/limiteur de vitesse | ○ | ● | ● | ● | ● | ● |
| Régulateur de vitesse adaptatif – inclut l'aide au maintien dans la voie | ○ | ○ | ○ | ○ | ○ | ○ |
| Régulateur de vitesse adaptatif intelligent (inclut dans le système audio 25) | □ | □ | □ | □ | □ | □ |
| Aide au stationnement avant et arrière | ○ | ● | ● | ● | ● | ● |
| Suspension avant : jambes indépendantes MacPherson, ressorts hélicoïdaux à rigidité variable, barre stabilisatrice et amortisseurs à gaz. Suspension arrière : ressorts à lame et amortisseurs à gaz | ● | ● | ● | ● | ● | ● |
| Aide au démarrage en côte (HSA) | ● | ● | ● | ● | ● | ● |
| Témoin de passage des vitesses | ● | ● | ● | ● | ● | ● |
| Eclairages extérieurs | | | | | | |
| Feux de jour halogènes | ● | - | - | - | - | - |
| Feux de jour à LED | - | ● | ● | ● | ● | ● |
| Phares xénon avec feux de jour à LED | - | ○ | ○ | ○ | ○ | ○ |
| Feux antibrouillard avant | ○ | ● | ● | ● | ● | ● |
| Feux antibrouillard avant à fonction feux d'angles fixes | □ | □ | □ | □ | □ | □ |

● = de série, ○ = en option, □ = Pack d'options.
*Détails de nos cuirs sur Ford.fr

Expérience de conduite

| | Ambiente | Trend Business | Trail | Limited | Active | Sport |
|--|---------------------------------|---------------------------------|---------------------------------|----------------|----------------|----------------|
| Suspension | | | – | – | – | – |
| Suspension pneumatique arrière pneumatique (uniquement disponible sur les séries Kombi MI 320, incompatible avec l'option crochet d'attelage) | | | – | – | – | – |
| Instruments et commandes | | | | | | |
| Système de surveillance de la pression des pneus (TPMS) (de série sur le Kombi MI et la finition Sport) | ○ / ● | ○ / ● | ○ / ● | | | ● |
| Contrôlographe numérique (prévoir étalonnage avant livraison) (non disponible sur pHEV et BVA) | | | | | | |
| Sélection de mode de conduite | ● | ● | ● | ● | ● | ● |
| Packs d'options | | | | | | |
| Caméra de recul | | | | | | |
| Pack Vision – Pare-brise chauffant, capteur de niveau de liquide lave-glace et rétroviseurs extérieurs chauffants et réglables électriquement | | | – | – | – | – |
| Pack Vision Plus – Pare-brise chauffant, témoin de niveau de liquide de lave-glace, rétroviseurs extérieurs chauffants et rabattables électriquement, allumage automatique des phares et essuie-glaces automatiques à détecteur de pluie | | | ● | ● | ● | ● |
| Pack Zen Connect – Système d'alerte de changement de voie, système audio 21, caméra de recul, témoin de niveau de lave-glace, rétroviseurs chauffants et rabattables électriquement, allumage automatique des phares et essuie-glaces à détecteur de pluie | – | | | | | |

● = de série, ○ = en option, □ = Pack d'options. *Détails de nos cuirs sur Ford.fr

Performance et efficacité

| | Ambiente | Trend Business | Trail | Limited | Active | Sport |
|---|----------------|----------------|----------------|----------------|----------------|----------------|
| Instruments et commandes | | | | | | |
| Système d'information du conducteur Ford Eco Mode | ● | ● | ● | ● | ● | ● |
| Ordinateur de bord : autonomie, consommation instantanée et moyenne, vitesse moyenne, température extérieure | ● | ● | ● | ● | ● | ● |
| Technologie | | | | | | |
| Stop & Start | ● | ● | ● | ● | ● | ● |
| Contrôle d'accélération | | | | | | |
| Filtre à particules | ● | ● | ● | ● | ● | ● |
| Réservoir d'AdBlue® – 21 litres | ● | ● | ● | ● | ● | ● |
| Réservoir carburant 80 litres (54 litres sur pHEV*) | ● | ● | ● | ● | ● | ● |
| Eau dans filtre à carburant avec capteur | ● | ● | ● | ● | ● | ● |

● = de série, ○ = en option. pHEV = Hybride rechargeable.

Confort et commodité

| | Ambiente | Trend Business | Trail | Limited | Active | Sport |
|---|----------------|----------------|----------------|----------------|----------------|----------------|
| Confort et rangement | | | | | | |
| Tablette montée au pavillon (Fourgon seulement) | ● | ● | ● | ● | – | – |
| Boîte à gants avec couvercle pour documents A4 | ● | – | – | – | – | – |
| Boîte à gants avec couvercle verrouillable pour documents A4 | – | ● | ● | ● | ● | ● |
| Pack fumeur – Allume-cigare et cendrier | | | | | | |
| Pare-soleil sur portes latérales – cabine approfondie | – | | | | | |
| Porte-bouteille double | ● | ● | ● | ● | ● | ● |
| Vide-poches grandes dimensions dans les portes avant | ● | ● | ● | ● | ● | ● |
| Rangement côté conducteur, bac de rangement au dessus de la planche de bord | ● | ● | ● | ● | ● | ● |
| Bac de rangement sous la banquette passagers | ● | ● | ● | ● | ● | ● |

| Systèmes audio et de communication* | | | | | | |
|---|--------------------------------|--------------------------------|----------------|----------------|----------------|----------------|
| Pré-équipement audio (Kombi) | ● | – | – | – | – | – |
| Système audio 13 : Radio avec réception DAB, commandes au volant et port USB, station d'accueil, Bluetooth® | | | | – | – | – |
| Système audio 17 : SYNC avec réception DAB, écran 4", 4 haut-parleurs, Bluetooth®, commandes au volant, port USB (de série sur Phev Ambiente et Trend) | ● / | ● / | ● | – | – | – |
| Système Audio 21 : SYNC 2.5, réception radio DAB, écran couleur 8" tactile, 4 haut-parleurs, Bluetooth®, commandes au volant, AppLink, Apple CarPlay, Android Auto, port USB | | | | ● | ● | ● |
| Système Audio 24 : SYNC 3 avec GPS, écran couleur 8" tactile, 4 haut-parleurs, Bluetooth®, commandes au volant, AppLink, Apple CarPlay, Android Auto, port USB, réception radio DAB | | | | | | |
| Système Audio 25 : SYNC 3 avec GPS, écran couleur 8" tactile, 4 haut-parleurs, Bluetooth®, commandes au volant, AppLink, Apple CarPlay, Android Auto, port USB, réception radio DAB, régulateur de vitesse adaptatif intelligent | | | | | | |

| Climatisation | | | | | | |
|--|--------------------------------|----------------|----------------|----------------|----------------|----------------|
| Air conditionné manuel avant (de série sur Ambiente uniquement avec la motorisation pHEV) | ● / | ● | ● | ● | ● | ● |
| Air conditionné arrière (comprend l'air conditionné avant) – disponible uniquement sur Kombi | | | | – | – | |
| Chauffage à recirculation (non disponible avec la motorisation pHEV) | ● | ● | ● | ● | ● | ● |
| Chauffage auxiliaire programmable (préchauffage moteur et habitacle) | | | | | | |
| Chauffage auxiliaire programmable avec télécommande (préchauffage moteur et habitacle) | | | | | | |
| Eclairages intérieurs | | | | | | |
| Eclairage de courtoisie avec extinction temporisée progressive à l'avant | ● | – | – | – | – | – |
| Eclairage de courtoisie et lecteurs de carte à extinction temporisée progressive à l'avant | – | ● | ● | ● | ● | ● |
| Eclairage de courtoisie avec extinction temporisée à l'arrière – cabine approfondie et Kombi | ● | ● | ● | ● | ● | ● |
| Eclairage de l'espace de chargement | ● | ● | ● | ● | ● | ● |
| Eclairage à LED de l'espace de chargement (Fourgon et Cabine Approfondie seulement) | | | | ● | ● | ● |

● = de série, ○ = en option, □ = Pack. *les Kombi MI ont 6 haut-parleurs au lieu de 4 pour le Fourgon et la Cabine Approfondie. **La fonction SYNC AppLink n'est pas disponible dans toutes les langues européennes. Se référer au site www.ford.fr pour avoir les informations les plus récentes. Attention : certaines fonctionnalités ne sont disponibles qu'avec un iPhone 5/Android 5.0 (Lollipop) ou sur des versions plus récentes. Certaines fonctions de SYNC 3 nécessitent une correction de données, générant des coûts liés à l'utilisation de données. Pour vérifier si Apple CarPlay et Android Auto sont disponibles dans votre marché, se référer aux sites officiels Apple CarPlay et Android Auto pour avoir les informations les plus récentes.

Remarque: La marque et les logos Bluetooth® sont la propriété de Bluetooth SIG, Inc. Tout usage de ces marques par Ford Motor Company Limited est accordé sous licence. Les autres marques et noms commerciaux sont la propriété de leurs détenteurs respectifs.

Confort et commodité

| | Ambiente | Trend Business | Trail | Limited | Active | Sport |
|--|----------|----------------|-------|---------|--------|-------|
| Sièges | | | | | | |
| Siège conducteur multi-réglages (avant/arrière, dossier, hauteur et inclinaison) avec accoudoir | ● | – | – | – | – | – |
| Siège conducteur multi-réglages (avant/arrière, dossier, hauteur, inclinaison et lombaire) avec accoudoir | – | ● | ● | – | – | – |
| Siège conducteur chauffant et multi-réglages (avant/arrière, dossier, hauteur, inclinaison et lombaire) avec accoudoir | ○ | ○ | ○ | ● | ● | ● |
| Siège conducteur chauffant à réglage électrique (avant/arrière, dossier, hauteur, inclinaison et lombaire) avec accoudoir | – | – | – | ○ | – | ○ |
| Siège passager simple chauffant, réglable dans 4 directions (avant/arrière et dossier) | ○ | – | – | – | – | – |
| Siège passager simple chauffant, réglage dans 8 directions (avant/arrière, dossier, hauteur et inclinaison) – Fourgon | – | ○ | ○ | ○ | ● | ○ |
| Banquette passagers avant deux places à assise relevable pour accès espace de rangement | ● | ● | ● | – | – | – |
| Banquette passagers avant deux places chauffante à assise relevable pour accès espace de rangement | – | ○ | ○ | ● | ○ | ● |
| Sièges arrière deuxième rangée : banquette trois places sectionnée (2+1), repliable et retirable (Kombi M1 seulement) | ● | ● | ● | – | – | ● |
| Sièges arrière deuxième rangée : banquette 3 places avec rangement sous le siège (cabine approfondie uniquement) | ● | ● | ● | ● | ● | ● |
| Suppression deuxième rangée (Kombi M1 seulement) | ○ | ○ | ○ | – | – | ○ |
| Sièges arrière troisième rangée : banquette trois places sectionnée (2+1), repliable et détachable (Kombi M1 seulement) | ● | ● | ● | – | – | ● |
| Suppression deuxième et troisième rangée (Kombi M1 seulement) | ○ | ○ | ○ | – | – | ○ |
| Sièges arrière à dossiers inclinables et accoudoirs de deuxième rangée (Kombi seulement) | – | ○ | ● | – | – | ○ |

| Instruments et commandes | | | | | | |
|---|-----|-----|---|---|---|---|
| Rétroviseurs extérieurs à réglage manuel | ● | – | – | – | – | – |
| Rétroviseurs extérieurs à réglage électriques et chauffants | ○/□ | ● | – | – | – | – |
| Rétroviseurs extérieurs rabattables électriquement et chauffants | ○/□ | ○/□ | ● | ● | ● | ● |
| Rétroviseurs extérieurs peints couleur carrosserie | – | ● | ● | ● | – | ● |
| Rétroviseurs extérieurs peints couleur noir Agate | – | – | – | – | ● | – |
| Lave/essuie-glaces avant à intermittence variable | ● | ● | – | – | – | – |
| Lave/essuie-glaces automatique à détecteur de pluie | □ | □ | ● | ● | ● | ● |
| Lave/essuie-glaces arrière avec déclenchement automatique en marche arrière (disponible uniquement avec l'option portes/hayon arrière vitrés) | ○ | ○ | ○ | ○ | ○ | ○ |
| Volant polyuréthane | ● | – | – | – | – | – |
| Volant gainé de cuir | – | ● | ● | ● | ● | ● |
| Volant réglable en hauteur et en profondeur | ● | ● | ● | ● | ● | ● |
| Pommeau de levier de vitesses gainé de cuir | – | – | – | ● | ● | ● |
| Vitres avant électrique avec ouverture à impulsion côté conducteur | ● | ● | ● | ● | ● | ● |

Confort et commodité

| | Ambiente | Trend Business | Trail | Limited | Active | Sport |
|---|----------|----------------|-------|---------|--------|-------|
| Technologie | | | | | | |
| Système de remplissage sans bouchon Ford Easy Fuel (évitant les erreurs de carburant) | ● | ● | ● | ● | ● | ● |
| Pare-brise chauffant | □ | □ | ● | ● | ● | ● |
| Direction assistée | ● | ● | ● | ● | ● | ● |
| Réservoir 72 litres | ● | ● | ● | ● | ● | ● |
| Réservoir d'AdBlue® – 21 litres | ● | ● | ● | ● | ● | ● |
| Packs d'options | | | | | | |
| Omission roue de secours | ○ | ○ | ○ | ○ | ○ | – |

● = de série, ○ = en option, □ = Pack.
*les Kombi M1 ont 6 haut-parleurs au lieu de 4 pour le Fourgon et la Cabine Approfondie.
**La fonction SYNC AppLink n'est pas disponible dans toutes les langues européennes. Se référer au site www.ford.fr pour avoir les informations les plus récentes.
Attention : certaines fonctionnalités ne sont disponibles qu'avec un iPhone 5/Android 5.0 (Lollipop) ou sur des versions plus récentes.
Certaines fonctions de SYNC 3 nécessitent une correction de données, générant des coûts liés à l'utilisation de données.
Pour vérifier si Apple CarPlay et Android Auto sont disponibles dans votre marché, se référer aux sites officiels Apple CarPlay et Android Auto pour avoir les informations les plus récentes.

Remarque : La marque et les logos Bluetooth® sont la propriété de Bluetooth SIG, Inc. Tout usage de ces marques par Ford Motor Company Limited est accordé sous licence. Les autres marques et noms commerciaux sont la propriété de leurs détenteurs respectifs.

Protection et sécurité

| | Ambiente | Trend Business | Trail | Limited | Active | Sport |
|---|----------|----------------|-------|---------|--------|-------|
| Équipement de sécurité | | | | | | |
| Airbag conducteur | ● | ● | ● | ● | ● | ● |
| Airbag passager avant – fourgon et cabine approfondie♦ | ●/○ | ●/○ | ●/○ | ● | ● | ● |
| Airbag passager avant – Kombi♦ | ● | ● | ● | – | – | ● |
| Airbags thorax et rideau | □ | □ | □ | □ | □ | □ |
| Ceintures de sécurité 3 points à enrouleur sur tous les sièges | ● | ● | ● | ● | ● | ● |
| Fixation ISOFIX pour sièges enfants – cabine approfondie et Kombi (2ème rangée sièges extérieurs) | ● | ● | ● | ● | ● | ● |
| Sécurité | | | | | | |
| Alarme périmétrique (de série sur la motorisation pHEV) | ●/○ | ●/○ | ○ | ●/○ | ○ | ○ |
| Alarme volumétrique – uniquement sur fourgon – incompatible avec portes/hayon vitrés | ○ | ○ | ○ | ○ | ○ | ○ |
| Serrures haute sécurité | ● | ● | ● | ● | ● | ● |
| Signal sonore de non fermeture des portes lors du verrouillage | ● | ● | ● | ● | ● | ● |
| Signal sonore d'ouverture des portes en roulant | ● | ● | ● | ● | ● | ● |
| Verrouillage automatique des portes en roulant au delà de 8 km/h – fourgon | ● | ● | ● | ● | ● | ● |
| Verrouillage centralisé à commande à distance | ● | ● | ● | ● | ● | ● |

● = de série, ○ = en option, □ = Pack.
♦**Remarque : Ne jamais placer un siège enfant ou un siège bébé dos à la route sans avoir au préalable déconnecté l'airbag passager.**

Protection et sécurité

| | Ambiente | Trend Business | Trail | Limited | Active | Sport |
|---|----------------|----------------|----------------|----------------|----------------|----------------|
| Verrouillage centralisé double à commande à distance | ○ | ○ | ○ | ○ | ○ | ○ |
| Anti-démarrage électronique | ● | ● | ● | ● | ● | ● |
| Ouverture du capot à clé | ● | ● | ● | ● | ● | ● |
| Freins | | | | | | |
| Contrôle dynamique de la trajectoire (ESC) | ● | ● | ● | ● | ● | ● |
| Feux de freinage d'urgence | ● | ● | ● | ● | ● | ● |
| Deux circuits, avec assistance autorégulée et ABS. Disques avant et arrière | ● | ● | ● | ● | ● | ● |
| Système de freinage antiblocage (ABS) avec répartition électronique de la force de freinage (EBD) | ● | ● | ● | ● | ● | ● |
| Technologie | | | | | | |
| Contrôle adaptif de la charge (LAC) | ● | ● | ● | ● | ● | ● |
| Assistance au freinage d'urgence (EBA) | ● | ● | ● | ● | ● | ● |
| Contrôle de stabilité anti-retournement (RSC) | ● | ● | ● | ● | ● | ● |

● = de série, ○ = en option, □ = Pack.
***Remarque : Ne jamais placer un siège enfant ou un siège bébé dos à la route sans avoir au préalable déconnecté l'airbag passager.**

Utilitaire

| | Ambiente | Trend Business | Trail | Limited | Active | Sport |
|---|---------------------------------|---------------------------------|---------------------------------|----------------|----------------|----------------|
| Carrosserie | | | | | | |
| Portes arrières tôlées – sur fourgon et cabine approfondie | ● | ● | ● | ● | ● | ● |
| Portes arrière vitrées dégivrantes – fourgon et cabine approfondie | ○ | ○ | ○ | ○ | ○ | ○ |
| Portes arrière vitrées dégivrantes et battantes à ouverture 90° – Kombi | ● | ● | ● | – | – | ● |
| Hayon arrière tôle (H1 uniquement) – fourgon et cabine approfondie (sauf Sport) | ○ | ○ | ○ | ○ | ○ | ○ |
| Hayon arrière vitré dégivrant (H1 uniquement) | ○ | ○ | ○ | ○ | ○ | ○ |
| Vitres fixes sur deuxième rangée – cabine approfondie | ● | ● | ● | ● | ● | ● |
| Vitres 2ème rangée entrebaillantes – cabine approfondie et Kombi | ○ | ○ | ○ | ○ | ○ | ○ |
| Vitres fixes sur deuxième et troisième rangée – Kombi | ● | ● | ● | – | – | ● |
| Toit H1 | ● | ● | ● | ● | ● | ● |
| Toit H2 – non disponible sur cabine approfondie et pHEV | ○ | ○ | ○ | ○ | – | – |
| Porte latérale coulissante de chargement droite tôlée – fourgon | ● | ● | ● | ● | ● | ● |
| Porte latérale coulissante de chargement droite avec vitre fixe – fourgon | ○ | ○ | ○ | ○ | ○ | ○ |
| Porte latérale coulissante de chargement gauche tôlée – fourgon | ○ | ○ | ○ | ○ | ○ | ○ |
| Portes latérales coulissantes de chargement droite et gauche avec vitre fixe – fourgon | ○ | ○ | – | ○ | – | ○ |
| Porte latérale coulissante droite d'accès aux places arrière avec vitre fixe – cabine approfondie | ● | ● | ● | ● | ● | ● |
| Porte latérale coulissante gauche d'accès aux places arrière avec vitre fixe – cabine approfondie | ○ | ○ | ○ | ● | ● | ● |
| Marchepieds (uniquement disponible avec porte de chargement latérale coulissante côté passager) (cabine approfondie et Kombi seulement) | ○ | ○ | – | – | – | – |
| Marchepieds – Longueur de porte, avec double porte de chargement latérale (cabine approfondie et Kombi seulement) | ○ | ○ | – | ○ | – | – |
| Protection bas moteur (non disponible sur Cabine approfondie 300 L1/L2) | ○ | ○ | ○ | ○ | ○ | ○ |
| Tapis et garnissage | | | | | | |
| Tapis en caoutchouc compartiment de chargement – cabine approfondie (en option) et kombi (de série) | ○ / ● | ○ / ● | ○ / ● | – | – | ● |
| Protection latérale du compartiment de chargement à mi-hauteur (en option sur Fourgon Ambiente) | ○ / ● | ● | ● | ● | ● | ● |
| Homologation | | | | | | |
| Numéro de série du véhicule – Visible | ● | ● | ● | ● | ● | ● |

● = de série, ○ = en option, □ = Pack.

Utilitaire

| | Ambiente | Trend Business | Trail | Limited | Active | Sport |
|---|----------|----------------|-------|---------|--------|-------|
| Equipement électrique | | | | | | |
| Batterie simple | ● | ● | ● | ● | ● | ● |
| 2 batteries haute performance à décharge profonde | ○ | ○ | ○ | ○ | ○ | ○ |
| Prise 230 V (puissance maxi 150 W) | ○ | ○ | ○ | ○ | ○ | ○ |
| Prise 12 V arrière – de série sur Kombi | ○/● | ○/● | ○/● | ○ | ○ | ○/● |
| Prise 12 V | ● | ● | ● | ● | ● | ● |
| Equipements fonctionnels extérieurs | | | | | | |
| Galerie de toit intégrée et escamotable (non disponible avec toit H2, et pHEV) | ○ | ○ | – | ○ | – | ○ |
| Crochet d'attelage avec contrôle du roulis de la remorque (TSC) et prise 13 broches (sauf Sport BVA) (non disponible sur pHEV) | ○/– | ○/– | ○ | ○/– | ○ | ○/– |
| Echelle sur porte arrière (non compatible avec le becquet arrière) | ○ | ○ | ○ | ○ | ○ | ○ |
| Espace de chargement | | | | | | |
| Pas de séparation – Kombi (non disponible sur cabine approfondie) | ● | ● | ● | – | – | ● |
| Séparation complète tôle ée avec trappe inférieure côté passagers (banquette 2 places) – fourgon (trappe de chargement non disponible sur les motorisations mHEV) | ● | ● | ● | ● | ○ | ● |
| Séparation complète vitrée avec trappe inférieure côté passagers (banquette 2 places) – fourgon (trappe de chargement non disponible sur les motorisations mHEV) | ○ | ○ | ○ | ○ | ○ | ○ |
| Séparation complète tôle ée (siège passager simple) – fourgon | ● | ● | ● | ● | ● | ● |
| Séparation complète vitrée (siège passager simple) – fourgon | ○ | ○ | ○ | ○ | ○ | ○ |
| Séparation complète polyester vitrée derrière banquette arrière – cabine approfondie | ● | ● | ● | ● | ● | ● |
| Crochet d'arrimage de charge (4 à la norme DIN 75410) – cabine Approfondie | ● | ● | ● | ● | ● | ● |
| Crochet d'arrimage de charge (8 à la norme DIN 75410) – fourgon | ● | ● | ● | ● | ● | ● |
| Rack de rangement au plafond du compartiment de chargement – fourgon | ○ | ○ | ○ | ○ | ○ | ○ |

● = de série, ○ = en option, □ = Pack.

Garantie

| Ford Protect* – Contrat de garantie longue durée jusqu'à + 6 ans/300 000 km (premier des deux termes échu) en vigueur à échéance de la garantie constructeur | ○ |
|--|---|
| Ford Entretien +* - Contrat de maintenance ⁽¹⁾ – Durée de 2 à 7 ans, 10 000 à 70 000 km par an (premier des deux termes échu) | ○ |
| Ford Assistance – Assistance routière 7j/7, 24h/24 pendant 2 ans, kilométrage illimité** | ● |
| Garantie peinture – 2 ans, kilométrage illimité** | ● |
| Garantie anti-corrosion – 12 ans, kilométrage illimité** | ● |

● = de série, ○ = en option.

*Soumis à conditions d'éligibilité.

**A compter de la date de première mise en circulation du véhicule. Soumis à conditions d'éligibilité.

⁽¹⁾Prise en charge des opérations d'entretien courant du véhicule selon les préconisations Ford (voir conditions chez votre Réparateur Agréé Ford)

Illustrations, descriptions et spécifications. Les informations contenues dans ce catalogue étaient exactes au moment de l'impression. Soucieux de faire constamment évoluer ses produits, Ford se réserve toutefois le droit de modifier à tout moment les spécifications, les couleurs et les prix des modèles et accessoires illustrés et décrits dans la présente publication. Pour obtenir les informations les plus récentes, adressez-vous à votre concessionnaire Ford. **Options :** dans ce catalogue, chaque fois qu'un élément est décrit comme une option ou un élément d'un pack d'option, cela signifie qu'il implique un supplément de coût par rapport au modèle de base, sauf mention contraire explicite. Tous les modèles et combinaisons de couleurs sont soumis à disponibilité. **Remarque :** certaines photos illustrent un modèle de pré-série ou ont été conçues sur ordinateur.

Par conséquent, le design et les équipements du véhicule dans sa version définitive peuvent différer à certains égards. De plus, certains équipements présentés sur les véhicules peuvent être uniquement disponibles en option. **Remarque.** Ce catalogue présente des accessoires de marque Ford ainsi que différents produits soigneusement sélectionnés auprès de nos fournisseurs et proposés sous leur propre marque. Le montage d'accessoires peut avoir un impact sur la consommation de carburant de votre véhicule. ♦ Tous les produits estampillés de la marque de nos fournisseurs sont soumis aux conditions de garantie de leurs fournisseurs respectifs et ne relèvent dès lors pas de la responsabilité de Ford. Tous renseignements disponibles auprès de votre concessionnaire Ford. **Remarque :** la marque et les logos Bluetooth® sont la propriété de Bluetooth SIG, Inc. L'utilisation de ces marques par Ford Motor Company fait l'objet d'une licence. La marque et les logos iPod sont la propriété de Apple Inc. Les autres marques déposées et marques commerciales appartiennent à leurs propriétaires respectifs. **Remarque :** Certains des équipements d'aide à la conduite et des équipements de sécurité décrits dans cette brochure fonctionnent à l'aide de détecteurs dont les performances peuvent être affectées par certaines conditions climatiques ou environnementales.

Publiée par FMC Automobiles SAS,
Immeuble Axe Seine, 1 rue du 1er mai,
CS10210, 92572 Nanterre Cedex
N° SIREN: 425127362 RCS Nanterre
BJN 207530. FoE F55E
0121/FRA fr
Septembre 2020.
© Ford Motor Company Limited.

MY 2021 FRA fr



Lorsque cette brochure ne vous sera plus utile, pensez à la faire recycler.



Ford et BP travaillent ensemble pour réduire les consommations de carburant et les émissions de CO₂.

