

Ford

TRANSIT MINICAR



**VISIONNAIRE. INGÉNIEUX. REMARQUABLE.
CHAQUE VÉHICULE PORTE SA SIGNATURE.**

Henry Ford

TABLE DES MATIÈRES

La solution de mobilité intelligente	2	Finition Trend Business.....	32
Montez à bord. Facilement	4	Finition Limited	34
Voyagez avec style	6	Teintes et garnissages.....	36
Solutions de rangement astucieuses.....	8	Personnalisation.....	38
Expérience de conduite	10	Performance.....	40
Coût d'exploitation optimisé	12	Votre vie en Ford Transit.....	42
Styles de carrosserie.....	14	Dimensions.....	44
Connectivité et communication.....	16		
Technologies d'aides à la conduite.....	18		
Des équipements pour vous simplifier la vie.....	30		



Modèle présenté : Ford Transit MiniCar L3 H3 Limited (version non disponible en France) en teinte métallisée Gris Millenium (option).



Modèle présenté : Ford Transit MiniCar L4 H3 Ambiente (version non disponible en France) en teinte métallisée Noir Agate (option).



Modèle présenté : Ford Transit MiniCar L3 H3 Trend en teinte métallisée Gris Lunaire (option).

La solution de mobilité intelligente

Quel que soit l'endroit où la vie vous mène, il n'y a pas de meilleure façon de voyager en commun que dans le Ford Transit MiniCar. Plus pratique, offrant davantage de possibilités et mieux connecté que jamais, il emmène un groupe d'amis ou une équipe sportive à bonne destination dans les meilleures conditions.

L'avant du Ford Transit MiniCar a été complètement repensé, avec une plus grande calandre à trois barres horizontales, un capot et un pare-chocs avant modernisés, ainsi que des phares bi-xénon avec feux de jour LED qui ne vous feront pas passer inaperçu.

À l'intérieur, la connectivité intégrée et les technologies d'aide à la conduite rendront vos journées moins stressantes. Le nouvel intérieur spacieux a été amélioré avec plus de rangements et de nouveaux fauteuils design et ergonomiques, offrant aux occupants encore davantage de confort.



Modèle présenté : Ford Transit MiniCar L3 H3 Limited (modèle non disponible en France) en teinte métallisée Gris Millénium (option).



Montez à bord. Facilement

Le Ford Transit MiniCar offre un accès privilégié au compartiment passagers. Une porte latérale coulissante extra-large à taille réglementaire permet d'entrer ou de sortir facilement du véhicule. Une porte latérale coulissante électrique est également disponible en option. De plus, tous les modèles sont équipés d'un marchepied latéral escamotable électriquement et de poignées de maintien pratiques pour les passagers, de part et d'autre de la porte latérale.



Porte d'accès latérale coulissante et marchepied électriques

La porte coulissante électrique est conçue pour faciliter l'accès rapide des passagers à l'habitacle (en option). Pour faciliter et sécuriser les montées et descentes, un marchepied latéral à commande électrique se déploie automatiquement à l'ouverture de la porte latérale (de série). Lorsque celle-ci est refermée, le marchepied se replie automatiquement.

Modèle présenté : Ford Transit MiniCar L3 H3 Limited en teinte métallisée Bleu Azur (option).



Voyagez avec style

Le Ford Transit MiniCar permet à chacun de voyager avec style et dans le plus grand confort, quelle que soit la place occupée. Avec de l'espace pour accueillir jusqu'à dix-sept passagers* outre le chauffeur, il offre l'alliance parfaite entre capacité de transport de passagers et capacité de charge pour les bagages.

Ses sièges arrière uniques par leur ergonomie et conçus pour le confort sur longue distance, sont habillés de nouveaux tissus élégants soumis à nos tests de résistance à l'usure les plus stricts. Les sièges de la deuxième rangée sont dotés de points de fixation ISOFIX pour siège enfant, avec des ancrages de fixation supérieurs pour une sécurité renforcée (de série). Les sièges de type couloir permettent d'atteindre plus facilement les places de la dernière rangée.

Les finitions Trend et Limited offrent des prestations confortables pour les passagers, avec un appui-tête réglable en hauteur, des sièges inclinables et des accoudoirs de série. Pour encore davantage de modularité, il est possible de retirer certains sièges arrière pour faire monter des fauteuils roulants** ou créer un espace de chargement supplémentaire pour les bagages.

Plus de souplesse, plus de choix

Si vous avez régulièrement besoin de plus d'espace pour le transport de bagages ou d'équipement, les modèles L3 et L4 peuvent être commandés sans la dernière rangée de sièges. Cette solution astucieuse rend l'espace intérieur du Ford Transit MiniCar, déjà généreux, aussi adaptable que vous le souhaitez. (Option)

*Modèle L4 H3 à 18 places.

**Il incombe à votre carrossier de placer les points d'ancrage souhaités pour les fauteuils roulants.

Modèle présenté : Ford Transit MiniCar en teinte métallisée Gris Lunaire (option).



Solutions de rangement astucieuses

Avec son intérieur lumineux, spacieux et entièrement habillé, le Ford Transit MiniCar est conçu pour faire du plus long voyage un séjour agréable. Les rangements latéraux type aviation, de série sur le modèle L4 H3 (toit surélevé), offrent une solution particulièrement pratique et sécurisée pour entreposer les bagages.

Pour une expérience de voyage plus confortable, un système de climatisation avec réglage indépendant est disponible pour le compartiment arrière. Chaque rangée de sièges dispose de deux bouches de ventilation au pied pour le chauffage et, si le véhicule est équipé de la climatisation arrière, vous trouverez en hauteur des buses de climatisation pour une circulation d'air efficace et des lampes de lecture LED individuelles, de style aviation.

Remarque : L'option rangements latéraux type aviation comprend le toit haut (H3) sur les versions équipées de série d'un toit standard (H2).

Modèle présenté : Ford Transit MiniCar L4 H3 Limited en teinte métallisée Gris Millenium (option).



Expérience de conduite

L'habitacle établit de nouveaux standards pour les véhicules de sa catégorie.

En tant que chauffeur, vous n'êtes pas oublié : avec un haut niveau de finition, un environnement qui fait la part belle au design et des technologies d'aide à la conduite avancées, vous êtes aux commandes dans le plus grand confort et en sécurité. Sur l'écran tactile de 8 pouces à portée de main au tableau de bord, vous trouverez un éventail d'informations, d'options de divertissement et de navigation, ainsi que la commande vocale (de série sur la finition Limited).

Le levier de vitesse monté sur le tableau de bord permet une circulation facile dans la cabine. Et parce que la vie au volant est facilitée quand vous pouvez facilement stocker tout ce dont vous avez besoin, vous trouverez de nombreux rangements très accessibles.

Modèle présenté : Ford Transit MiniCar L4 H3 Limited en teinte métallisée Gris Millenium (option).

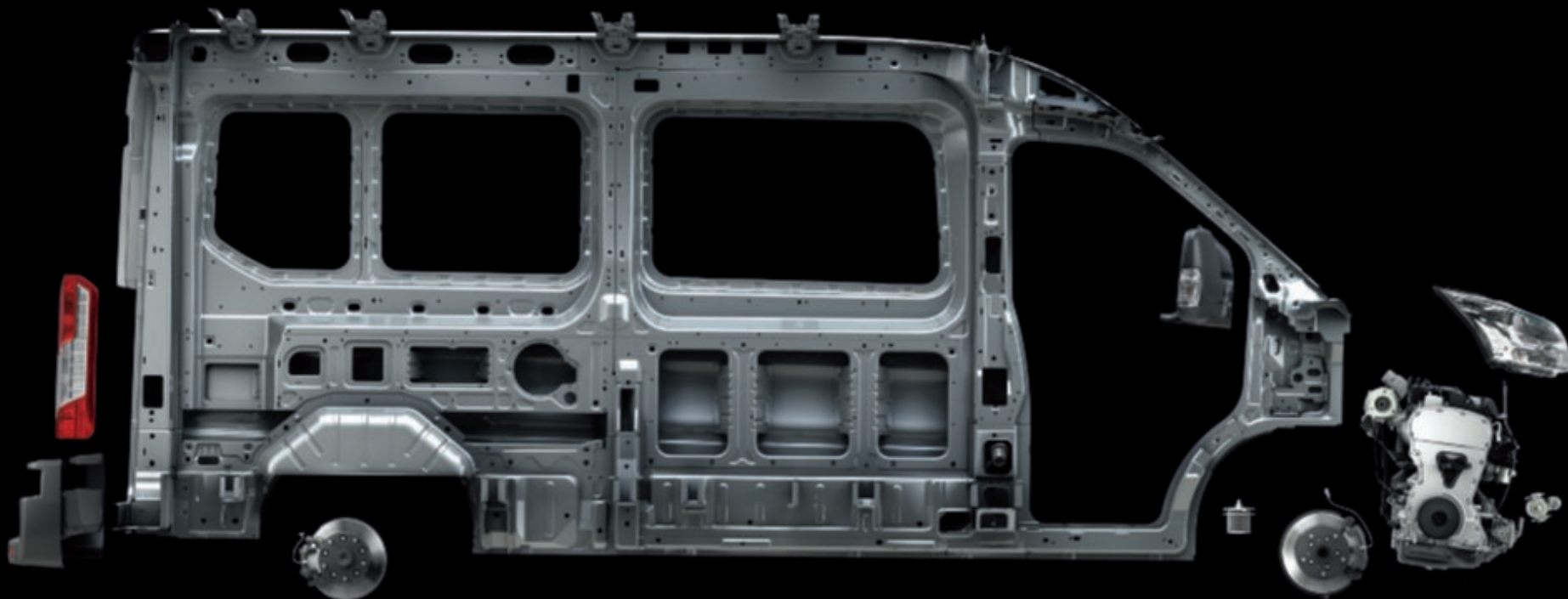

Coût d'exploitation optimisé

Chaque étape de la conception du Ford Transit MiniCar a été placée sous le sceau de la qualité et de la durabilité. De sa gamme de moteurs diesel Ford EcoBlue à ses technologies d'économie de carburant et son nouveau moniteur de maintenance du véhicule qui analyse les paramètres de conduite, le Ford Transit MiniCar permet d'améliorer la fiabilité, l'efficacité opérationnelle et de réduire les coûts d'exploitation.



Surveillance de l'entretien du véhicule

L'analyse des données du véhicule permet de garantir un fonctionnement optimal du moteur. Le tableau de bord affiche un large éventail d'informations, y compris l'autonomie avant épuisement du liquide AdBlue® et l'avertissement de la présence d'eau dans le carburant. (De série)



Trappe à carburant sans bouchon Ford Easy Fuel

Une protection unique en son genre qui évite toute erreur de ravitaillement. Et vous n'aurez plus jamais à manipuler de bouchons de réservoir sales. (De série)



Stop & Start

Coupe automatiquement le moteur lorsque le véhicule est immobilisé et la boîte de vitesse au point mort. Le redémarrage s'effectue sans à-coup, réduisant la consommation* de carburant et les émissions. (De série)

*Pour plus d'informations sur les consommations de carburant et les émissions de CO₂, référez-vous à la section spécifications.

L3 (empattement long)
H2 (toit moyen) et H3
(toit surélevé)

11+1 places

**Non disponible en
France**



**L4 (empattement long
avec porte-à-faux
arrière long)**

H3 (toit surélevé)

Roues arrière jumelées

14+1 places

**Grand
compartiment à
bagages**



L3 (empattement long)

H2 (toit moyen) et H3
(toit surélevé)

14+1 places



**L4 (empattement long
avec porte-à-faux
arrière long)**

H3 (toit surélevé)

Roues arrière jumelées

17+1 places





Le nouveau meilleur ami de votre téléphone

Ford SYNC 3

Ford SYNC 3 s'intègre parfaitement avec votre smartphone pour que vous puissiez tout contrôler, de vos appels téléphoniques et messages texte à la musique et à la navigation, le tout via l'écran tactile 8 pouces ou les commandes vocales d'une remarquable simplicité*.

Fonctionnalités SYNC 3*

- Gérez votre téléphone, vos morceaux de musique, vos applications et votre système de navigation à l'aide de commandes vocales simples
- Écoutez vos SMS, lus à voix haute pour vous
- La fonction Assistance d'urgence^e permet aux occupants de passer un appel d'urgence et d'indiquer la localisation du véhicule aux services de secours, dans leur langue
- Gérez vos applications compatibles avec SYNC à l'aide d'AppLink et profitez de la compatibilité Apple CarPlay et Android Auto pour parcourir votre smartphone via l'écran d'accueil SYNC 3
- L'écran couleur tactile accepte les gestes de glissement et de zoom par pincement. Vous pouvez réarranger ses icônes et modifier le fond d'écran pour plus de personnalisation



Note : L'intégration de SYNC 3 aux smartphones n'est disponible qu'avec l'iPhone 5/Android 5.0 (Lollipop) ou leurs versions ultérieures. Certaines fonctions SYNC 3 exigent une connexion de données entraînant des frais liés d'utilisation de données mobiles. Pour savoir si Apple CarPlay et Android Auto sont disponibles et pour bénéficier des informations les plus récentes, reportez-vous aux sites officiels d'Apple CarPlay et d'Android Auto.

*Ne vous laissez pas distraire en conduisant. Utilisez les commandes vocales quand c'est possible ; ne manipulez pas de téléphone portable en conduisant. Certaines fonctionnalités peuvent être verrouillées lorsque le véhicule est en mouvement. Certaines fonctionnalités peuvent ne pas être compatibles avec certains téléphones.

Le système d'aide d'urgence de Ford est une fonctionnalité SYNC innovante qui utilise un téléphone mobile connecté via Bluetooth® pour permettre aux occupants du véhicule de lancer un appel au Centre de communications local, à la suite d'un accident impliquant le déploiement de l'airbag ou l'arrêt de la pompe d'alimentation en carburant du véhicule. La fonction est active dans plus de 40 régions et pays européens.

100% connecté

Seul Ford peut offrir un écosystème entièrement connecté et intégré dès la conception à votre véhicule. Ford propose une gamme complète de services connectés qui concourent à la réussite de vos affaires, quel que soit le nombre de véhicules possédés.



Que vous travailliez avec un ou jusqu'à cinq véhicules Ford, FordPass Pro vous fournit des outils indispensables pour vous aider à maintenir vos véhicules en bon état de marche et en sécurité pour un fonctionnement sans encombres.

- **Configuration rapide** Utilisez la caméra de votre smartphone pour scanner le numéro de série et ajouter jusqu'à cinq véhicules dans l'application
- **Alertes de santé** Soyez notifié lorsqu'un événement nécessite votre attention (pneus dégonflés, niveau d'AdBlue® faible, etc.)
- **Localisation de votre flotte** Visualisez à tout moment tous vos véhicules sur une carte avec l'indication de leur état de santé
- **Ouverture/fermeture à distance** Le déverrouillage par zone vous permet d'autoriser l'accès au véhicule à distance, par exemple en ouvrant uniquement l'espace de chargement et en laissant la cabine fermée
- **Démarrage à distance** Soyez prêt à partir au travail en préchauffant ou climatisant votre véhicule à l'avance (uniquement pour les modèles à boîte automatique)
- **Mode Surveillance** Soyez alerté lorsque quiconque essaie d'accéder à votre véhicule, même avec la clé physique
- **Assistance dépannage** Maintenez votre flotte sur la route et bénéficiez d'un service de dépannage en cas de besoin
- **Réservation d'entretien en ligne** Prenez rendez-vous en quelques clics depuis l'application pour un entretien ou une réparation chez votre concessionnaire préféré

Pour plus de détails, renseignez vous auprès de votre concessionnaire Ford.

Téléchargez **FordPass Pro** gratuitement depuis l'App Store ou sur Google Play.

Remarque Si vous exploitez jusqu'à cinq véhicules Ford, l'utilisation de FordPass Pro est conseillée. Si votre flotte est plus importante, nous vous recommandons d'utiliser Ford Data Services ou Ford Telematics.

*Le modem embarqué FordPass Connect sera connecté à la livraison du véhicule. Vous pouvez choisir d'activer ou non certains échanges de données. Les fonctionnalités d'accès à distance sont disponibles gratuitement pendant 10 ans après la livraison du véhicule.

**L'accès à Live Traffic et aux notifications d'incidents routiers est gratuit pendant la première année suivant l'achat d'un nouveau véhicule Ford équipé de SYNC 3 avec la navigation. Il est ensuite soumis à un abonnement complémentaire.

***Le Point d'accès Wi-Fi (jusqu'à 4G LTE) est proposé avec un abonnement de données mobiles pour une période d'essai gratuite limitée, qui commence au moment de l'activation du point d'accès Wi-Fi. Par la suite, vous pouvez acheter des données supplémentaires auprès de SFR. Veuillez vous reporter au site web de SFR pour plus de détails concernant les forfaits de données. Pour bénéficier des services de point d'accès Wi-Fi intégrés, le véhicule doit être équipé de FordPass Connect et vous devez avoir souscrit à un abonnement de données mobiles. La couverture et les services de données ne sont pas disponibles partout et dépendent des modalités de votre abonnement de données mobiles, des frais de communication et de transmission de données peuvent s'appliquer.

^eFord Data Services et Ford Telematics sont disponibles pour les véhicules Ford équipés d'un modem FordPass Connect et pour les clients professionnels uniquement. Ces services sont soumis aux Conditions générales d'utilisation Ford Connected Service et incluent des frais d'abonnement.



- **Live Traffic**** fournit une information régulière sur les conditions de circulation directement au système de navigation SYNC 3. Celui-ci ajuste l'itinéraire recommandé en fonction du trafic, de sorte que vous perdiez moins de temps sur la route vers votre prochain rendez-vous
- **Notifications d'incidents routiers**** Combine de multiples sources d'information locales et nationales pour vous avertir de dangers sur votre route
- **Point d'accès Wi-Fi embarqué***** Permet de travailler de façon mobile, avec jusqu'à 10 appareils connectés à la vitesse de la 4G. Vous pouvez même utiliser le point d'accès Wi-Fi jusqu'à 15 m à l'extérieur du véhicule pour travailler plus efficacement une fois arrivé sur place
- **Fonctions pour véhicules électriques** Vérifiez l'état de la batterie et localisez les stations de charge grâce aux fonctionnalités de recherche

Ford Data Services[†]

Avec Ford Data Services et FordPass Connect, vous pouvez récupérer une multitude de données télématiques sur les véhicules de votre flotte, de manière sécurisée, et alimenter soit votre propre logiciel de gestion de parc ou celui de votre fournisseur de services télématiques. Les données disponibles incluent la santé du véhicule, sa localisation, la consommation de carburant et les comportements de conduite.

Ford Telematics[†]

Avec la plateforme Ford Telematics dédiée à la gestion de flotte et FordPass Connect, vous pouvez facilement visualiser et gérer les données de vos véhicules connectés de manière sécurisée et fiable via un tableau de bord intuitif. Les données disponibles incluent la santé du véhicule, sa localisation, la consommation de carburant et les comportements de conduite. L'information est présentée de manière synthétique et fournit les données dont vous avez besoin pour assurer la gestion de votre flotte.



Toujours en alerte

Le Ford Transit MiniCar est conçu pour vous protéger vous, votre véhicule et ceux autour de vous. Le système de détection des angles morts avec l'alerte de véhicule en approche⁽²⁾ active des témoins lumineux intégrés aux rétroviseurs extérieurs lorsqu'un véhicule – voiture, camionnette ou camion – se trouve hors de votre champ de vision. L'alerte de véhicule en approche⁽²⁾ (en option) vous avertit lorsqu'un véhicule en mouvement ou un autre danger est détecté quand vous sortez en marche arrière d'une place de stationnement. Pendant que Live Traffic* vous garde informé des incidents et embarras de la circulation. (En option)



Alerte de véhicule en approche⁽²⁾

Lorsque vous sortez en marche arrière d'un emplacement de stationnement perpendiculaire, l'alerte de véhicule en approche (intégrée au système de surveillance des angles morts) surveille les flancs gauche et droit de votre véhicule. Si un véhicule en mouvement ou un danger est détecté, le dispositif vous alerte en émettant des avertissements sonores et visuels. (Option)



Live Traffic*

Live Traffic fournit des informations de trafic à jour, directement sur votre système de navigation SYNC 3. Le système ajuste ensuite votre itinéraire recommandé d'après les conditions de circulation, vous permettant d'arriver plus détendu et à l'heure. Disponible via SYNC 3 avec système de navigation.



Système de détection des angles morts⁽²⁾

Lorsqu'un autre véhicule (voiture, camionnette ou camion) passe dans votre angle mort pendant la conduite, le système vous alerte au moyen d'un témoin lumineux bien visible dans le rétroviseur extérieur correspondant. (En option)

⁽⁰⁾Utilise des capteurs.

⁽²⁾Aide à la conduite.

*L'accès à Live Traffic est gratuit pendant les 2 premières années après l'achat d'un véhicule Ford neuf équipé du système SYNC 3 avec la navigation. Au-delà de cette période initiale, la souscription d'un abonnement est nécessaire pour continuer à bénéficier du service.

Modèle présenté : Ford Transit MiniCar L3 H2 Limited (modèle non disponible en France) en teinte métallisée Gris Millénium (option).



Fixer le rythme

Définissez votre propre rythme avec le Régulateur de vitesse adaptatif intelligent⁽²⁾. Le système peut identifier la limite de vitesse en vigueur et maintenir automatiquement la vitesse de votre choix dans la limite détectée. La technologie radar détecte tout ralentissement de trafic devant vous et peut automatiquement ajuster la vitesse pour maintenir une distance prédéfinie avec le véhicule qui vous précède. Dès que la circulation est à nouveau dégagée, votre véhicule reprend la vitesse de croisière présélectionnée. (En option, requiert SYNC 3 avec la navigation)



Régulateur de vitesse adaptatif intelligent⁽²⁾

Le régulateur de vitesse adaptatif intelligent combine le régulateur de vitesse adaptatif et le dispositif de reconnaissance de la signalisation pour identifier la limitation de vitesse applicable et réduire automatiquement la vitesse du véhicule dans la limite détectée. (En option, requiert SYNC 3 avec la navigation)

⁽¹⁾Utilise des capteurs.

⁽²⁾Aide à la conduite.

Modèle présenté : Ford Transit MiniCar L3 H3 Limited (modèle non disponible en France) en teinte métallisée Rouge Carmin (option).



Anticipez

En utilisant la technologie radar et la caméra avant intégrée au pare-brise, l'alerte anti-collision⁽²⁾ avec détection des piétons* surveille la présence à proximité d'autres véhicules et de piétons*. Si une collision potentielle est détectée, vous êtes alerté par des avertissements sonores et visuels et, si nécessaire, les freins sont pré-chargés et leur sensibilité accrue pour un meilleur répondant lorsque vous freinez. Si le système détermine qu'une collision est imminente, le freinage actif⁽²⁾ peut actionner automatiquement les freins à pleine puissance pour atténuer l'effet d'un impact. (En option)



Alerte anti-collision⁽²⁾ avec détection des piétons*

Utilisant un radar et une caméra intégrée au pare-brise, le système est conçu pour détecter les autres véhicules et les piétons* et peut vous alerter de tout risque de collision. (En option)

⁽²⁾Utilise des capteurs. ⁽²⁾Aide à la conduite

*La détection des piétons est conçue pour fonctionner jusqu'à une vitesse maximale de 80km/h. L'Alerte anti-collision peut détecter des piétons mais pas dans toutes les circonstances et ne remplace en aucun cas une conduite prudente. Voir le manuel d'utilisation pour plus de précision.

Note : les fonctionnalités d'aide à la conduite sont complémentaires et ne remplacent pas l'attention, le jugement du conducteur et la nécessité de contrôler le véhicule.

Modèle présenté : Ford Transit MiniCar L3 H3 Limited (version non disponible en France) en teinte non métallisée Rouge Racing.

Stationnement intelligent

Se garer dans une rue très fréquentée ou dans un espace exigu peut s'avérer être un exercice délicat. Mais avec l'Aide au stationnement avec capteurs latéraux^o (de série sur Limited), le Ford Transit MiniCar rend les choses bien plus faciles. Des capteurs à ultrasons peuvent détecter des objets autour de votre véhicule et vous avertir si vous les approchez de trop près. L'Aide au stationnement avancée Active Park Assist^{o2} va plus loin encore, en identifiant une place de stationnement de la bonne taille et en manœuvrant automatiquement pour y entrer ou en sortir, pendant que vous commandez les pédales et le changement de vitesses. (En option)



Stationnement en épi

L'Active Park Assist^o permet d'identifier un espace de stationnement d'une taille adéquate et prend ensuite le contrôle de la direction pour faciliter la manœuvre.



Stationnement en créneau

L'Active Park Assist^o peut également vous fournir une assistance lorsque vous sortez d'une place de stationnement en créneau.

^oUtilise des capteurs.

Note : les aides à la conduite ne remplacent pas l'attention, le jugement du conducteur et la nécessité de contrôler le véhicule.

Modèle présenté : Ford Transit MiniCar L3 H3 Limited (modèle non disponible en France) en teinte métallisée Bleu Azur (option).





Restez serein dans votre voie

Il suffit d'un moment d'inattention pour dévier de votre voie sur l'autoroute. L'Alerte de franchissement involontaire de ligne^(*) détecte si vous approchez des marquages routiers sans activer votre clignotant et vous en avertit en faisant vibrer le volant. Si vous ne réagissez pas, l'Aide au maintien dans la voie^(*) vous guide pour rester sur la bonne voie. (En option)



Stabilisation de vent transversal^(*)

En utilisant le système ESC pour détecter les vents latéraux affectant la tenue de route du véhicule, ce système aide le conducteur à rester dans sa voie de circulation par vent fort et rafales. (De série)

^(*)Utilise des capteurs.

^(*)Fonctionnalité de sécurité.

*Fonctionne à partir de 65 km/h sur les routes à voies multiples dont le marquage au sol est clairement visible.

Modèle présenté : Ford Transit MiniCar L3 H3 Limited (version non disponible en France) en teinte métallisée Bleu Azur (option).



Conduire en confiance

Des systèmes de pointe qui vous facilitent la tâche.

Le Ford Transit MiniCar est doté de toute une gamme de fonctions de sécurité et d'aides à la conduite pour faciliter vos déplacements professionnels et les rendre plus sûrs.

Contrôle dynamique de la trajectoire⁰¹⁾

Le Ford Transit MiniCar est équipé de série d'un système de contrôle de stabilité électronique (ESC)⁰¹⁾. Celui-ci détecte les situations où le conducteur négocie un virage trop rapidement ou tout écart de trajectoire et permet de rester sur la chaussée en régulant automatiquement le freinage et la puissance du moteur. Le contrôle de traction⁰¹⁾ élimine le patinage excessif et offre une adhérence optimale en contrôlant et adaptant constamment le couple de chacune des roues motrices. (De série)

Stabilisation de remorque⁰¹⁾* (illustrée à gauche)

Permet de réduire le couple moteur et de serrer les freins sur la ou les roue(s) appropriée(s) pour maintenir le contrôle lorsqu'un roulis de remorque est détecté. (De série sur tous les véhicules avec crochet d'attelage d'usine)

Contrôle de stabilité anti-retournement⁰¹⁾*

Le capteur de roulis Ford aide le système de contrôle de stabilité anti-retournement à maintenir un contact ferme entre les pneus et le sol quand le centre de gravité est plus haut ou quand le véhicule prend des virages en dévers. (De série)

Aide au démarrage en côte⁰²⁾

L'aide au démarrage en côte évite temporairement le recul de votre véhicule lorsque vous lâchez la pédale de frein pour celle d'accélérateur. Elle fonctionne aussi bien en marche avant qu'en marche arrière. Cette fonction est donc idéale pour le remorquage et la traction de charges lourdes. (De série)

Contrôle adaptatif de la charge⁰¹⁾

Le système ajuste le contrôle dynamique de la trajectoire⁰¹⁾ en réagissant en fonction de l'état de charge du véhicule : à vide, avec charge partielle ou à pleine charge. (De série)

Airbags rideaux⁰¹⁾

Conçus pour protéger le conducteur et les passagers avant de toute blessure à la tête. (En option)

⁰⁾Utilise des capteurs.

¹⁾Équipement de sécurité.

²⁾Assistance au conducteur.

*N'oubliez pas que même les technologies avancées d'aides à la conduite ne peuvent pas outrepasser les lois de la physique. Il est toujours possible de perdre le contrôle d'un véhicule en raison d'une intervention inappropriée du conducteur.

Modèle présenté : Ford Transit MiniCar L3 H3 Limited (version non disponible en France) en teinte métallisée Bleu Azur (option).

Des équipements pour vous simplifier la vie



Modes de conduite sélectionnables

Vous pouvez sélectionner votre mode de conduite : Normal, Ecomode, Glissant et sur les Transit MiniCar propulsion avec attelage monté en usine, le mode Remorquage/charge lourde. Le système permet de régler divers paramètres, dont l'assistance de la direction et la réponse de l'accélérateur pour faciliter la conduite dans certaines conditions. (De série)



Surveillance de l'entretien du véhicule

L'analyse des données du véhicule permet de garantir un fonctionnement optimal du moteur. Le tableau de bord affiche un large éventail d'informations, y compris l'autonomie avant épuisement du liquide AdBlue® et l'avertissement de la présence d'eau dans le carburant. (De série)



Transmission automatique 10 vitesses

Cette boîte de vitesse moderne et performante offre à la fois des capacités d'accélération appréciables et un excellent rendement énergétique. Ainsi, que vous soyez sur l'autoroute à vitesse de croisière ou dans un trafic chargé, vous serez toujours sur le rapport optimal au moment opportun. (En option sur P 460)



Aide au stationnement⁽²⁾

Avec le Ford Transit MiniCar, vous ne serez plus découragé par les places de stationnement exigües. Un avertissement sonore vous aide à estimer la distance entre votre véhicule et les obstacles à l'avant et à l'arrière, pour un stationnement et des manœuvres plus faciles. (De série sur Trend et Limited)

⁽¹⁾Utilise des capteurs.

⁽²⁾Assistance au conducteur.

Note : Les fonctions d'aide à la conduite sont complémentaires et ne remplacent pas l'attention, le jugement du conducteur et la nécessité de contrôler le véhicule.



Caméra de recul avec éclairage LED

Une caméra de recul haute performance avec éclairage LED offre un angle de vision plus large en marche arrière et éclaire la zone de manœuvre à l'arrière du véhicule pour mieux voir en condition de faible luminosité. Lorsque le véhicule est équipé de la Caméra avant grand angle (en option), la caméra de recul bénéficie en plus d'un mode de vision panoramique. (En option)



Caméra avant grand angle

Offre une vue étendue vers l'avant depuis l'aplomb du véhicule et sur les côtés gauche et droit. Particulièrement utile aux intersections et pour sortir des places de stationnement lorsque la visibilité latérale est entravée. Comprend la caméra de recul avec éclairage LED. (En option)

Trend Business

Principaux équipements extérieurs

- Contour de calandre chromé
- Larges protections latérales noires
- Pare-chocs avant et arrière noirs
- Large porte latérale coulissante côté passager
- Marchepied électrique de porte latérale
- Portes arrière vitrées avec lave/essuie-glaces et dégivrage
- Jantes acier 16" avec enjoliveurs complets (P 410)
- Rétroviseurs extérieurs chauffants double vision à réglage électrique
- Pare-brise dégivrant
- Lave/essuie-glaces avant automatiques à détecteur de pluie
- Vitres arrière surteintées
- Aide au stationnement avant et arrière
- Phares halogènes avec feux de jour et feux d'angle statiques
- Allumage automatique des feux
- Phares antibrouillard

Principaux équipements intérieurs

- Air conditionné manuel avant et arrière
- Régulateur de vitesse adaptatif avec limiteur de vitesse réglable
- Alerte de franchissement de ligne
- Aide au maintien dans la voie
- Alerte anticollision avec système de freinage d'urgence
- Modem embarqué 4G FordPass Connect
- Système audio Bluetooth® avec DAB, écran TFT 4", 6 haut-parleurs, commandes au volant et aide d'urgence**
- Volant réglable en hauteur et profondeur

**Le système d'aide d'urgence de Ford est une fonctionnalité SYNC innovante qui permet aux occupants du véhicule de lancer un appel au Centre de communications local via un téléphone mobile connecté par Bluetooth®, à la suite d'un accident impliquant le déploiement de l'airbag du véhicule ou l'arrêt de la pompe à carburant. La fonction est active dans plus de 40 régions et pays européens.



- Siège conducteur réglable en hauteur avec accoudoir et réglage du soutien lombaire
- Banquette passager avant 2 places à assise relevable pour accès à l'espace de rangement et tablette rabattable
- Airbag conducteur
- Airbag passager avec commande de désactivation
- Chronotachygraphe numérique
- Ordinateur de bord
- Boîte à gants verrouillable
- Espace de rangement avant au pavillon avec porte-lunettes
- Fauteuils arrière avec dossier inclinable et accoudoir central (sauf dernière rangée)
- Étagères de pavillon type aviation pour les passagers arrière (avec toit haut H3 en option)

Motorisations

Diesel

- 2.0 EcoBlue 130 ch (96 kW)/360 Nm HDT6
- 2.0 EcoBlue 170 ch (125 kW)/390 Nm HDT6

Transmissions

- Manuelle 6 vitesses : 130 ch, 170 ch
- Automatique 10 vitesses : 170 ch (selon versions)

Styles de carrosserie

- MiniCar
L3, L4 14+1 places
L4 17+1 places, 14+1 places et grand compartiment à bagages

Modèle présenté : Ford Transit MiniCar L3 H3 Trend en teinte métallisée Noir Agate (option) avec rangement latéraux types aviation comprenant le toit haut (option).



Limited

Principaux équipements extérieurs en plus de Trend Business

- Pare-chocs avant couleur carrosserie
- Phares bi-xénon avec feux de jour LED
- Système d'aide au stationnement avancé avec capteurs latéraux de détection des dimensions de l'espace de parking

Principaux équipements intérieurs en plus de Trend Business

- Système audio SYNC 3 avec écran tactile 8" et navigation, DAB, Bluetooth®, 2 ports USB, commande vocale et commandes au volant, AppLink, 6 haut-parleurs (comprend l'aide d'urgence**)
- Pommeau de levier de vitesse gainé de cuir*



Motorisations

Diesel

- 2.0 EcoBlue 170 ch (125 kW) 390 Nm HDT6

Transmissions

- Manuelle 6 vitesses
- Automatique 10 vitesses

Styles de carrosserie

- MiniCar L4 17+1 places

*Détails de nos cuirs sur Ford.fr

**Le système d'aide d'urgence de Ford est une fonctionnalité SYNC innovante qui permet aux occupants du véhicule de lancer un appel au Centre de communications local via un téléphone mobile connecté par Bluetooth®, à la suite d'un accident impliquant le déploiement de l'airbag du véhicule ou l'arrêt de la pompe à carburant. La fonction est active dans plus de 40 régions et pays européens.

Remarque Les marques et symboles Bluetooth® sont la propriété de Bluetooth SIG, Inc. et leur utilisation par la Ford Motor Company Limited et ses filiales a fait l'objet d'une licence. Les autres marques de commerce et noms de marque sont ceux de leurs propriétaires respectifs.

Modèle présenté : Ford Transit MiniCar L3 H3 Limited (version non disponible en France) en teinte métallisée Gris Millenium (option).



Teintes et garnissages

Choisissez la couleur extérieure et le garnissage qui correspondent le mieux à l'image de votre entreprise.

1. Option Vinyle sur Trend

Garnissage : Vinyle Crosshatch sur Salerno, coloris Gris foncé Dark Palazzo
Rembourrage latéral : Vinyle Salerno, coloris Ebony

1.



2.



2. Finitions Trend et Limited

Garnissage : Capitol, coloris Ebony
Rembourrage latéral : City, coloris Ebony



Blanc Glacier
Peinture non métallisée



Bleu Abysses
Peinture non métallisée



Rouge Racing
Peinture non métallisée



Gris Lunaire
Peinture métallisée*



Noir Agate
Peinture métallisée*



Rouge Carmin
Peinture métallisée*



Gris Magnetic
Peinture métallisée*



Bleu Azur
Peinture métallisée*



Gris Millenium
Peinture métallisée*

Garantie anti-perforation de 12 ans

Le Transit MiniCar doit sa durabilité extérieure à un procédé rigoureux de peinture en plusieurs étapes. Grâce, notamment, à ses éléments de carrosserie en acier injecté de cire et à sa couche de finition résistante à l'usure, ainsi qu'aux nouveaux matériaux et processus d'application, ce véhicule conservera son apparence séduisante pendant de nombreuses années.

Remarque Les images utilisées ont pour objet d'illustrer les teintes de carrosserie et peuvent ne pas être représentatives du véhicule décrit. Les peintures et garnissages reproduits dans cette brochure peuvent être différents des peintures réelles du fait des limites des processus d'impression utilisés.

*Option payante.

Revêtement de zinc

Phosphatage

Revêtement galvanoplastique

Apprêt

Revêtement de finition

Vernis

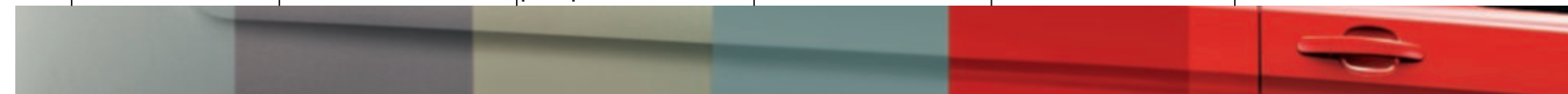

Personnalisation

Galerie de toit verrouillable

La galerie de toit est la base de divers accessoires de transport sur le pavillon. La galerie de toit peut être complétée par une barre supplémentaire pour accroître la stabilité du chargement. (charge maximale sur pavillon : 150 kg ; 100 kg pour les versions avec toit haut H3) (Accessoires)

Grille de protection de vitres arrière

Cette grille montée à l'intérieur du véhicule au niveau des vitres arrière renforce leur protection sans réduire la visibilité du conducteur vers l'arrière. (Option et accessoire)

Déflecteurs d'air ClimAir®+

Permettent à l'air frais d'entrer dans le véhicule en roulant avec les vitres avant ouvertes, même par temps de pluie ou de neige. (Accessoire)

Tapis de sol en caoutchouc

Les tapis de sol en caoutchouc avec monogramme Transit sont faits sur mesure pour s'ajuster parfaitement et protéger de la saleté et de l'humidité. Le tapis du conducteur est fixé au plancher du véhicule afin d'éviter tout déplacement intempestif. (Option et accessoire)

Protection sous moteur

Écran de protection en acier résistant à la rouille pour protéger le moteur et la transmission des projections de cailloux quand le véhicule est utilisé de manière intensive. Cette protection s'enlève facilement pour les vidanges et les révisions. (Option et accessoire)

Contrôle de distance de stationnement par SCC/Vodafone

Le signal sonore vous aide à déterminer les distances de stationnement à l'arrière. (Accessoire)

Jantes en alliage

Jantes alliage 16" 5x2 branches. (Option et accessoire)

Écrous antivol

Jeu de quatre écrous antivol pour empêcher toute tentative de vol des roues. (Accessoire)



Avertisseur de marche arrière Bosch®+

Relié à la marche arrière. Émet un signal sonore pour avertir les piétons lorsque le véhicule recule. (Accessoire)



Crochet d'attelage Brink®+

Pour une capacité de transport supplémentaire, le crochet d'attelage fixe permet de tracter jusqu'à 3 500 kg selon la motorisation. (Accessoire) (Les utilisateurs professionnels peuvent avoir besoin d'un chronotachygraphe numérique. Un kit de montage est disponible chez votre concessionnaire Ford)



Pack Sécurité Premium

Soyez prêt en cas d'accident grâce au pack Sécurité Premium composé d'équipements de sécurité Ford certifiés DIN : triangle de signalisation, gilet de sécurité, kit de premiers soins et gants. (Accessoire)



Téléchargez le guide complet Accessoires Ford via ce code QR
Pour plus d'accessoires Ford Transit – visitez le site www.fordaccessoires.fr

†Élément couvert par la garantie d'un fournisseur tiers. Consultez la quatrième de couverture pour plus d'informations.
Pour découvrir les articles de la marque Ford, des vêtements aux produits Lifestyle en passant par les modèles réduits, rendez-vous sur www.fordlifestylecollection.com

Performance

La puissance du choix

De la puissance, du couple, sans oublier les économies de carburant et l'agrément d'utilisation, chaque moteur de la nouvelle génération Ford EcoBlue diesel a été optimisé pour répondre à tous les besoins. Conçus pour répondre aux dernières normes d'émissions Euro VI, ces nouveaux moteurs sont encore plus propres et consomment moins de carburant que leurs prédécesseurs.

Plus de technologies pour plus d'économies

- Système Auto Stop&Start
- Indicateur de changement de vitesse pour une conduite plus économique

- Direction assistée électrique
- Amélioration de la conception aérodynamique
- Pneus à faible résistance au roulement

Le bon rapport de pont pour votre Ford Transit MiniCar

- **Rapport de pont 3.73** : Idéal pour les terrains peu accidentés, le transport de charges légères avec peu ou pas de remorquage et une conduite à une vitesse constante. (De série)

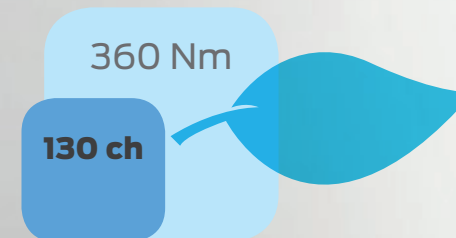

Polyvalence

Moteur diesel 2.0 L Ford EcoBlue 130 ch

Le tout dernier moteur diesel 2.0 L Ford EcoBlue 130 ch (96 kW)/360 Nm est le juste équilibre, offrant plus de puissance et le couple nécessaire pour améliorer le poids total en charge, tout en contenant les émissions.

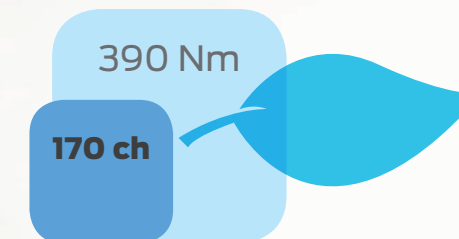

Puissance

Moteur diesel 2.0 L Ford EcoBlue 170 ch

Le moteur diesel 2.0 L Ford EcoBlue 170 ch (125 kW)/390 Nm apporte le surcroît de puissance et de couple adapté au transport de charges supérieures, procurant un meilleur agrément de conduite sans compromettre les émissions.



Technologie diesel propre

Moteurs diesel Ford EcoBlue

La gamme Transit de moteurs diesel Ford EcoBlue encore améliorés répond aux strictes normes d'émissions Euro VI.

Le système de réduction catalytique sélective (SCR) utilise l'AdBlue®, un liquide à base d'eau et d'urée qui convertit en azote et en eau les émissions d'oxyde d'azote contenues dans les gaz d'échappement. Ce dispositif est couplé à un filtre à particules (FAP) qui permet d'éliminer plus de 99 % des particules solides émises par les gaz d'échappement.

Remarque Pour en savoir plus sur les économies de carburant et les émissions, veuillez vous reporter à la section Spécifications.

Remarque Certains équipements présentés ci-dessus sont des options payantes et peuvent ne pas être disponibles sur tous les modèles. Veuillez vous reporter aux tableaux de spécifications ou consulter votre concessionnaire de véhicules utilitaires Ford pour plus d'informations.

Notre mission : Faciliter votre activité professionnelle au quotidien.

Ford Transit24

Découvrez notre promesse
client dédiée aux véhicules
utilitaires.



Ford Transit24

- Prise de rendez-vous prioritaire
- Contrôles Qualité réalisés avant restitution de votre véhicule
- Véhicule de remplacement⁽¹⁾
- Pièces d'origine Ford uniquement
- Techniciens Ford spécialement formés à la maintenance de votre véhicule utilitaire Ford
- Lavage de votre véhicule après chaque intervention
- Assistance routière dans toute l'Europe⁽²⁾
- Un seul numéro pour contacter tous les services Ford dont vous avez besoin : 0800 005 005⁽³⁾

Pour plus d'informations, rendez-vous sur :
<http://www.ford.fr/Services-accessoires/contrats-et-services/promesse-client/transit-24>

Financement de votre véhicule utilitaire

Ford Lease : pour les professionnels. Deux solutions de financement en fonction de vos besoins :

- Ford Lease Location Longue Durée : vous choisissez de louer un véhicule pour une durée et un kilométrage déterminés et vous restituez en fin de contrat le véhicule vous libérant ainsi du risque de revente. Vous souscrivez à la carte à des services associés (entretien, pneumatiques, véhicule de remplacement etc)

- Ford Lease Crédit-Bail : vous choisissez de louer un véhicule sur une durée déterminée et vous avez la possibilité au terme du contrat de le racheter à un prix défini à l'avance. Vous pouvez associer une prestation entretien à votre contrat.

Réservé aux clients professionnels.

FORD PROTECT

Prolongez votre garantie jusqu'à 6 ans ou 300.000 km⁽⁴⁾

Votre Ford bénéficie d'une garantie constructeur de 2 années. Offrez-vous 4 ans supplémentaires⁽⁵⁾⁽⁴⁾ de tranquillité en souscrivant au contrat de garantie Ford Protect. Pendant toute la durée de votre contrat Ford Protect, vous bénéficiez de :

- Remplacement ou réparation des pièces mécaniques, électriques ou électroniques défectueuses sans frais supplémentaires⁽⁶⁾
- Assistance Ford 24h/24 et 7j/7 (panne ou accident)
- Couverture géographique large (UE et DROM-COM)
- Remorquage jusqu'au Réparateur Agréé Ford le plus proche en cas de panne
- Cessibilité du contrat Ford Protect, argument valorisant en cas de revente de votre véhicule

FORD ENTRETIEN+

Entretenez votre Ford en toute sérénité

Le contrat Ford Entretien+ comprend les opérations d'entretien courant et le remplacement des pièces d'usure⁽⁷⁾. En choisissant Ford Entretien+, vous maîtrisez votre budget automobile. Les nombreuses combinaisons disponibles vous permettent de souscrire au contrat le plus adapté à vos besoins :

- De 24 à 84 mois⁽⁸⁾
- De 10.000 à 70.000 km par an
- Paiement comptant ou mensualisé

Le contrat Ford Entretien+ couplé à l'option Ford Protect⁽⁹⁾ vous garantit une couverture optimale et vous permet de profiter de votre véhicule l'esprit serein.

Pour renforcer la valeur de revente de votre véhicule, le contrat Ford Entretien+ est cessible s'il a été souscrit au comptant.

Votre concessionnaire Ford se tient à votre entière disposition pour vous présenter les contrats Ford Entretien+ disponibles.

⁽¹⁾Parmi la gamme de véhicules Ford (hors véhicules spécialisés ou aménagés) et sous réserve de disponibilité.

⁽²⁾Service payant sauf dans le cadre de la garantie constructeur, du contrat Ford Protect et du contrat Ford Assistance +.

⁽³⁾Appel gratuit depuis un fixe ou selon opérateur depuis un mobile.

⁽⁴⁾Premier des deux termes échu.

⁽⁵⁾Ou pour un kilométrage maximum de 300.000 km.

⁽⁶⁾Détails de la couverture selon les conditions générales de vente du contrat Ford Protect.

⁽⁷⁾Selon les préconisations Ford.

⁽⁸⁾Contrat prenant effet à la livraison de votre véhicule neuf et prenant fin au premier des deux termes échu.

⁽⁹⁾Contrat de garantie incluant le remplacement et la réparation des pièces défectueuses, Ford Assistance 24h/24 et 7j/7.

Remarque importante :

Crédit-bail – sous réserve d'acceptation du dossier par FCE Bank Plc France / Ford Lease crédit-bail, Immeuble Axe Seine - 1, rue du 1er Mai - CS 90209 92752 Nanterre Cedex - SIREN 392 315 776 RCS Nanterre n° ORIAS : 07 009 071

Location Longue Durée - sous réserve d'acceptation du dossier par Bremany Lease – SAS au capital social de 39 650 euros – immatriculée au RCS [Versailles - en cours d'immatriculation au RCS de Nanterre] N°393 319 959 – 1 rue du 1er Mai, Immeuble Axe Seine, 92000 Nanterre. Société de courtage en assurances régie par le code des assurances et soumise à l'autorité de contrôle prudentiel (61 rue Taitbout 75436 Paris Cedex 09) garantie financière et assurance de responsabilité civile professionnelle conformes aux articles L512-6 et L512-7 du Code des Assurances – Immatriculation à l'ORIAS sous le n°08 040 196 (www.orias.fr).

Dimensions (mm)

	L3 H2 (roues simples) 14/15 places Propulsion	L3 H3 (roues simples) 14/15 places Propulsion	L4 H3 (roues jumelées) 17/18 places Propulsion
A Longueur hors-tout	5981	5981	6704
B Largeur hors tout (avec/sans rétroviseurs)	2474/2059	2474/2059	2474/2126
C Hauteur hors tout*	2449-2517	2688-2756	2502-2674
D Empattement	3750	3750	3750
E Avant du véhicule au centre de la roue avant	1023	1023	1023
F Arrière du véhicule au centre de la roue arrière	1208	1208	1931
G Largeur d'ouverture portière latérale	1200	1200	1200
H Largeur d'ouverture portière latérale	1564	1564	1564
I Largeur d'ouverture portière arrière	1520	1520	1520
J Hauteur d'ouverture portière arrière	1597	1836	1836
Hauteur interne	1718	1955	1955
K Espace entre les passages de roues (SRW/DRW)	1364/-	1364/-	-/1140
L Longueur de l'espace bagages au plancher/partie supérieure du siège	-	887/1156	-
M Largeur d'espace bagages au plancher	-	1749	-
Rayon de braquage (m)			
D'une bordure à l'autre, avec roues de 16 po	13,3	13,3	13,3

L2 = Empattement moyen, **L3** = empattement long, **L4** = modèle allongé à empattement long, **H2** = toit moyen, **H3** = toit surélevé. Toutes les dimensions sont soumises à des tolérances de fabrication, renvoient à des modèles de spécification minimum et n'incluent pas les équipements additionnels. Ces illustrations sont purement à titre indicatif. *Les hauteurs correspondent aux valeurs minimum et maximum entre un véhicule complètement chargé avec une charge utile très faible et un véhicule à vide avec une charge utile très élevée.

Styles de carrosserie



L3 H2, 14 + 1 places



L3 H3, 14 + 1 places



L4 H3, 17 + 1 places, 14 + 1 places et grand compartiment à bagages

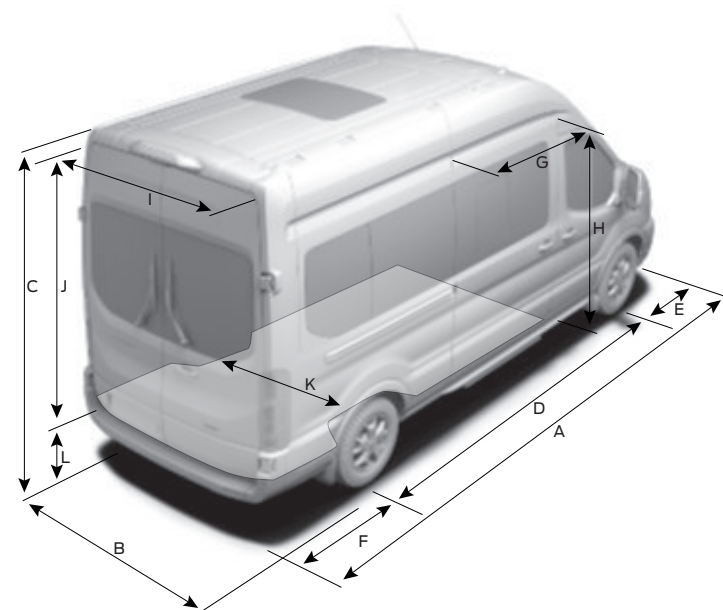

WWW

Caractéristiques et spécifications (non indiquées dans la brochure imprimée)

Pour examiner les caractéristiques et les spécifications, téléchargez la brochure électronique ou reportez-vous à la brochure interactive. Celles-ci peuvent être téléchargées à l'adresse www.ford.fr ou via le code QR ci-dessus.

Tirez le meilleur parti de votre nouveau Ford

Nous voulons vous aider à tirer le meilleur parti de votre nouveau Ford. Pour cela, vous devez connaître les limites de chargement qu’il peut transporter en toute sécurité, aussi bien pour la charge utile que pour le volume de chargement. Votre concessionnaire véhicules utilitaires Ford peut vous apporter des conseils professionnels concernant certaines spécifications importantes et vous aider à identifier le modèle qui correspondra le mieux à votre budget et aux besoins liés à votre activité professionnelle.

Le Ford Transit MiniCar est conçu pour transporter des passagers dans l'espace et le confort.

Le Ford Transit MiniCar est conçu pour transporter des passagers dans l'espace et le confort.

Le choix d’un nouveau MiniCar est une décision importante impliquant de nombreux facteurs. Si certains sont relativement simples, comme la finition la mieux adaptée, l'utilisation principale prévue et le volume de l'espace de chargement, d'autres sont plus complexes, comme le calcul de la charge utile.

Charge utile

Pour calculer la charge utile, il faut connaître deux choses : le poids total autorisé en charge (PTAC) du véhicule et son poids à vide.

Le **poids total autorisé en charge (PTAC)** est le poids maximal autorisé du véhicule lorsqu'il est chargé et prêt à partir. Il inclut le poids du véhicule, les accessoires, le conducteur et les passagers (en supposant un poids standard de 75 kg/personne), les fluides, un réservoir de carburant plein à 90% (1 litre de gazole = environ 0,85 kg), les équipements optionnels spécialisés, ainsi que le chargement.

Le **poids à vide** correspond au poids d'un véhicule Ambiente de série avec les fluides et un réservoir de carburant plein à 90%, mais sans conducteur, passagers, ni chargement.

La **charge utile** correspond à la différence entre les deux.

Poids total en charge moins **poids à vide** = **charge utile**

Pour vous aider à choisir un véhicule adapté à vos besoins, voici quelques explications plus détaillées concernant les facteurs pouvant influer la charge utile d'un véhicule. Cela inclut, entre autres, les points suivants :

Conducteur et passagers

Nous calculons le poids du conducteur et des passagers en supposant un poids standard de 75 kg/personne. N'oubliez pas que le conducteur et les passagers ne sont pas inclus dans le poids à vide. Aussi, la charge utile diminue en conséquence dès que le conducteur ou les passagers montent à bord.

Options montées en usine

La plupart des options montées en usine affectent la charge utile du véhicule. Par exemple, la climatisation peut alourdir le véhicule d'environ 18 kg et donc réduire d'autant la charge utile.

Votre concessionnaire de véhicules utilitaires Ford saura vous dire quelles fonctionnalités peuvent augmenter ou réduire le poids à vide du véhicule, et de combien.

Finitions

Tous les poids à vide figurant dans cette brochure correspondent à un véhicule en version Ambiente, sauf indication contraire. Les modèles en versions Trend et Limited sont généralement plus lourds que la version Ambiente de base en raison d'un plus grand nombre de fonctionnalités et d'équipements.

Tolérances de fabrication

En raison de la variabilité inhérente aux processus de production et de fabrication, le poids peut varier d'un véhicule à l'autre.

Accessoires et aménagements après-vente

Il est important de bien réfléchir aux équipements que vous allez ajouter sur votre véhicule après sa livraison. Tout accessoire ou aménagement après-vente apporté au véhicule peut avoir un impact sur la charge utile. Veuillez contacter votre concessionnaire de véhicules utilitaires Ford pour plus de détails ou pour des conseils.

Votre concessionnaire de véhicules utilitaires Ford peut vous aider si la charge utile est essentielle à votre activité ou si vous prévoyez de transporter des chargements dont le poids approche ou atteint la capacité maximale du véhicule. Grâce à ses connaissances et à son expertise, il peut vous conseiller sur les spécifications requises pour répondre à vos besoins professionnels spécifiques.

Configurez votre véhicule pour qu'il réponde à vos besoins

Les véhicules utilitaires Ford sont disponibles avec une large gamme d'équipements de série et en option. Votre concessionnaire de véhicules utilitaires Ford peut vous aider à spécifier votre véhicule avec des équipements bien adaptés à vos besoins professionnels, y compris des éléments techniques facilitant la pose en deuxième monte d'équipements spéciaux ou la transformation du véhicule.

Remarque Des informations techniques relatives aux transformations de véhicules sont disponibles en ligne via le Manuel de montage de l'équipement @etis.ford.com ; allez à >informations >>conversions de véhicules.

Poids, charges et performances

	Poids total en charge (kg)	Poids à vide (kg)*	Poids autorisé sur essieu avant (kg)	Poids à vide sur essieu avant (kg)	Poids autorisé sur essieu arrière (kg)	Poids à vide sur essieu arrière (kg)	Rapport de pont	Poids total roulant autorisé (kg)
410 L3 H2 Minibus (14 +1 places)								
2.0 TDCi Ford EcoBlue 130 ch (63 kW) Boîte manuelle 6 vitesses Norme HDT VI	4100	2704-2748	1850	1380-1390	2500	1272-1305	3,73	5500
2.0 TDCi Ford EcoBlue 170 ch (125 kW) Boîte manuelle 6 vitesses Norme HDT VI	4100	2663-2704	1850	1352-1373	2500	1311-1331	3,73	5500
2.0 TDCi Ford EcoBlue 170 ch (125 kW) Boîte automatique 10 vitesses Norme HDT VI	4100	2735-2776	1850	1407-1428	2500	1328-1348	3,73	6100
440 L4 H3 Minibus (14 +1 places)								
2.0 TDCi Ford EcoBlue 170 ch (125 kW) Boîte manuelle 6 vitesses Norme HDT VI	4400	n.c	1850	n.c	2850	n.c	3,73	n.c
460 L4 H3 Minibus (17 +1 places)								
2.0 TDCi Ford EcoBlue 130 ch (96 kW) Boîte manuelle 6 vitesses Norme HDT VI	4600	3179-3320	1850	1287-1318	3120	1892-1902	3,73	5350
2.0 TDCi Ford EcoBlue 170 ch (125 kW) Boîte manuelle 6 vitesses Norme HDT VI	4600	3179-3220	1850	1287-1318	3120	1892-1902	3,73	5350
2.0 TDCi Ford EcoBlue 170 ch (125 kW) Boîte automatique 10 vitesses Norme HDT VI	4600	3234-3275	1850	1342-1373	3120	1892-1902	3,73	6100

L2 = empattement moyen, **L3** = empattement long, **L4** = modèle allongé à empattement long, **H2** = toit moyen, **H3** = toit surélevé.
***Le Poids à vide** dépend de nombreux facteurs, comme le type de carrosserie, le moteur et les équipements en option. Il correspond au poids d'un véhicule de base avec équipements de série (le poids à vide diffère pour chaque série de véhicule) avec les fluides et un réservoir de carburant plein à 90 %, mais sans conducteur (75 kg), passagers ni chargement.La charge utile indiquée dans ce document correspond à la différence entre le poids total en charge (PTAC) du véhicule et son poids à vide, avec une déduction supplémentaire de 75 kg pour le poids du conducteur. À noter que le poids réel varie toujours en fonction des tolérances de fabrication, ce qui peut entraîner des différences entre les valeurs de charge utile indiquées dans ce document et le poids réel. Si vous prévoyez de transporter des chargements dont le poids approche ou atteint la capacité maximale du véhicule, nous recommandons d'ajouter une marge d'erreur de 5 % aux chiffres de poids à vide avant le calcul de la charge utile, ce afin de minimiser les risques de surcharge. Remarque :il est de la responsabilité du conducteur de s'assurer que son véhicule est conforme à la réglementation pour un usage sur route.
Les chiffres indiqués s'appliquent aux véhicules à toit profilé, sauf indication contraire. Pour les véhicules avec option de toit surélevé, le poids à vide doit être augmenté et la charge utile réduite.

Disponibilité des modèles

	P 410 L3 H2 MiniCar	P 410 L3 H3 MiniCar	P 440 L4 H3 MiniCar	P 460 L4 H3 MiniCar
Propulsion				
2.0 TDCi Ford EcoBlue 130 ch (96 kW) Boîte manuelle 6 vitesses Norme HDT VI	●	●	–	●
2.0 TDCi Ford EcoBlue 170 ch (125 kW) Boîte manuelle 6 vitesses Norme HDT VI	●	●	●	●
2.0 TDCi Ford EcoBlue 170 ch (125 kW) Boîte automatique 10 vitesses Norme HDT VI	–	–	–	●

● = disponible.
L2 = empattement moyen, **L3** = empattement long, **L4** = modèle allongé à empattement long.
H2 = toit moyen, **H3** = toit surélevé.

Style et apparence

	Trend	Limited	MFC
Roues			
Acier – Roues 16"x6.5" (équipées de pneus 235/65 R16)* (uniquement disponibles sur L3)	<div>●</div>	<div>–</div>	<div>D2XAD</div>
Acier – Roues 16"x6", roues arrière jumelées, protections de roue sur les roues avant (équipées de pneus 195/75 R16)* (uniquement disponible sur la série 460 L4)	<div>●</div>	<div>●</div>	<div>Roues - D2XCS/ J4VAC, chapeau de moyeu avant - D5AAV</div>
Alliage – 16"x6.5", 5 branches avec écrous antivol (sur pneus 235/65 R16C*) (non disponible sur L4)	<div>○</div>	<div>–</div>	<div>D2XD7</div>
Protections de roue – (exclut les roues arrière jumelées)	<div>●</div>	<div>–</div>	<div>D5AAB</div>
Roue de secours – En acier de taille normale avec kit d'outils (de série avec roues arrière jumelées)	<div>○</div>	<div>○</div>	<div>DI7AD</div>
Kit de gonflage de pneu (non disponible avec roue de secours)	<div>●</div>	<div>●</div>	<div>AHTAB</div>
Équipements de design			
Carrosserie – H2 (toit moyen) (non disponible sur L4)	<div>●</div>	<div>●</div>	<div>A1FAE</div>
Carrosserie – H3 (toit surélevé) comprend les tablettes passager surélevées à l'arrière (de série sur L4)	<div>●/○</div>	<div>●/○</div>	<div>A1FAC</div>
Protections latérales – Grandes, de couleur noir	<div>●</div>	<div>●</div>	<div>BMBBK</div>
Pare-chocs avant – Couleur carrosserie partielle	<div>●</div>	<div>–</div>	<div>CLFBW</div>
Pare-chocs avant – Dans la couleur de la carrosserie	<div>–</div>	<div>●</div>	<div>CLFKG</div>
Pare-chocs arrière – Couleur noire avec marche intégrée	<div>●</div>	<div>●</div>	<div>CLMAW</div>
Calandre avant – Chromée	<div>●</div>	<div>●</div>	<div>BLDAB</div>
Bavettes – Avant	<div>○</div>	<div>○</div>	<div>A3EAB</div>
Bavettes – Arrière	<div>●</div>	<div>●</div>	<div>A1KAB</div>
Vitre arrière en verre unidirectionnel	<div>●</div>	<div>●</div>	<div>B2GAE</div>
Crochet d'attelage avec contrôle du roulis de la remorque et kit électrique 13 broches (le tachygraphe peut s'avérer nécessaire)	<div>○</div>	<div>○</div>	<div>C1DAB/C2DAB</div>
Marche électrique – Portière de chargement latérale côté passager	<div>●</div>	<div>●</div>	<div>BPLA5</div>
Protection du bas de caisse (sur les séries 460 L4, uniquement disponible avec la boîte manuelle)	<div>○</div>	<div>○</div>	<div>A1CAH</div>
Peinture			
Peinture – Non métallisée	<div>●</div>	<div>●</div>	<div>AD4AB</div>
Peinture – Métallisée	<div>○</div>	<div>○</div>	<div>AD4AC</div>

● = de série, ○ = En option (supplément de coût).

*Les jantes choisies sont équipées de pneumatiques de la taille indiquée, mais aucun choix de marque de pneumatiques n'est possible.

Expérience de conduite

	Trend	Limited	MFC
Aide au conducteur			
Limiteur de vitesse – 100 km/h	<div>●</div>	<div>●</div>	<div>DCFAG</div>
Contrôle du roulis de la remorque (TSC) ¹⁾ (activé avec les dispositifs d'attelage de remorque Ford)	<div>□</div>	<div>□</div>	<div>C2DAB</div>
Système d'alerte de maintien de la trajectoire	<div>●</div>	<div>●</div>	<div>HLEAC</div>
Aide au maintien dans la voie	<div>●</div>	<div>●</div>	<div>HLNAB</div>
Régulateur de vitesse adaptatif avec système de prévention des collisions	<div>●</div>	<div>●</div>	<div>GTDAC</div>
Régulateur de vitesse adaptatif intelligent avec système de prévention des collisions	<div>□</div>	<div>□</div>	<div>GTDAX</div>
Système de surveillance des angles morts avec alerte de véhicule en approche ²⁾	<div>○</div>	<div>○</div>	<div>HLLAH</div>
Capteurs de distance de stationnement – Avant et arrière (exige des feux de brouillard avant)	<div>●</div>	<div>●</div>	<div>HNKAB/HNLAB</div>
Mesure d'emplacement de stationnement (y compris capteurs de stationnement avant et arrière)	<div>○</div>	<div>●</div>	<div>HNRAB</div>
Active park assist (inclus détection dimension de parking)	<div>○</div>	<div>○</div>	<div>HNSAB</div>
Caméra avant avec vue scindée (non disponible avec caméra de recul avec LED)	<div>○</div>	<div>○</div>	<div>J3QAC</div>
Caméra de recul (fait partie de la caméra avant avec vue scindée (J3CAQ))	<div>□</div>	<div>□</div>	<div>J3KAR</div>
Caméra de recul avec LED vers le bas plus légère (disponible uniquement avec le Pack Visibilité 3 et lorsque la caméra avant avec vue scindée n'est pas présente)	<div>□</div>	<div>□</div>	<div>J3KAB</div>
Éclairages extérieurs			
Phares – Phares avec projecteurs à halogène	<div>●</div>	<div>–</div>	<div>JBBAB</div>
Phares – Phares avec projecteurs Bi-xénon, y compris les feux de jour et avec feux d'angles fixes	<div>○</div>	<div>●</div>	<div>JBBAC</div>
Feux d'angles fixes	<div>●</div>	<div>●</div>	<div>JBDAR</div>
Phares – Marche/arrêt automatique (comprend un pare-brise chauffant Quickclear et des essuie-glaces automatiques) (inclus dans le Système d'alerte de maintien de la trajectoire)	<div>●</div>	<div>●</div>	<div>JEDAC</div>
Phares – Feux de jour	<div>●</div>	<div>●</div>	<div>JBCAB</div>
Phares antibrouillard – Avant	<div>●</div>	<div>●</div>	<div>JBKAB</div>
Feux arrière de brouillard	<div>●</div>	<div>●</div>	<div>JDJAB</div>
Feux stop surélevés	<div>●</div>	<div>●</div>	<div>JDDAB</div>
Feux de toit (de série sur la série 460 L4) (inclus dans le Pack 2 de roue arrière jumelée (J4VAC))	<div>□</div>	<div>□</div>	<div>JBPAE</div>
Feux de position latéraux (disponibles uniquement sur L4)	<div>●</div>	<div>●</div>	<div>JDCAB</div>

● = de série, ○ = En option (supplément de coût), □ = Élément d'un pack d'options, moyennant supplément.

Expérience de conduite

	Trend	Limited	MFC
Suspension			
Jambes MacPherson avant indépendantes, ressorts hélicoïdaux, barre stabilisatrice, ressorts à lames arrière et amortisseurs à gaz	●	●	–
Instruments et commandes			
Système de surveillance de la pression des pneus (TPMS) ¹⁾	○	○	D19AC
Tachygraphe – Numérique, électronique, 24 heures	●	● / ○	HDKAD
Packs d’options			
Pack Visibilité 1 – Pare-brise chauffant Quickclear, capteur de niveau de liquide de lave-glace et rétroviseurs extérieurs chauffants à commande électrique	○	○	ABSAH
Pack Visibilité 2 – Pare-brise chauffant Quickclear, capteur de niveau de liquide de lave-glace, rétroviseurs extérieurs chauffants à commande électriques et rabattables électriquement, allumage automatique des phares, essuie-glaces automatiques, feux antibrouillards avant et éclairage du tableau de bord à intensité variable	○	○	ABSAJ
Pack Visibilité 3 – Système d’alerte de maintien de la trajectoire (y compris feux de route et détection de la baisse de vigilance du conducteur) caméra de recul, pare-brise chauffant Quickclear, capteur de liquide de lave-glace, tableau de bord haut de gamme, rétroviseurs chauffants réglables et rabattables électriquement, phares automatiques, essuie-glaces automatiques, antibrouillards avant, système audio SYNC et éclairage du tableau de bord à intensité variable	○	○	ABSAM

● = de série, ○ = En option (supplément de coût), ◻ = Élément d’un pack d’options, moyennant supplément.

Performances et consommation

	Trend	Limited	MFC
Moteur			
2.0 TDCi Ford EcoBlue 130 ch (96 kW)	●	●	EN-YM/TR-AX
2.0 TDCi Ford EcoBlue 170 ch (125 kW)	○	●	EN-YM/TR-AX
2.0 TDCi Ford EcoBlue 170 ch (125 kW) Boîte automatique 10 vitesses	–	○	EN-BL/TR-UE
Instruments et commandes			
Ordinateur de bord (autonomie, consommation instantanée et moyenne, vitesse moyenne, température extérieure)	●	●	HEBAD
Eau dans filtre à carburant avec capteur	●	●	–
Technologie			
Système Auto-Start-Stop	●	●	DECAU
Contrôle d’accélération	○	○	C7JAB
De série – 75 litres	●	●	GBAAB
Direction assistée électrique	●	●	–
Témoin de changement de vitesse	●	●	–

● = de série, ○ = En option (supplément de coût).

Confort et agrément de conduite

	Trend	Limited	MFC
Commodité intérieure			
Console de pavillon	●	●	B5VAB
Porte-bouteille – Double, capacité pour bouteille 2 litres, monté sur la planche de bord	●	●	–
Porte-lunettes côté conducteur	●	●	BHNAB
Boîte à gants – Avec couvercle et compartiment pour documents A4	●	●	B5LAB
Pack fumeur – Allume-cigare et cendrier (avant)	○	○	B5AAB
Rangement – Porte-cartes de porte avant	●	●	–
Rangement – Côté conducteur, bac de rangement sur dessus de planche de bord avec couvercle relevable	●	●	–

Systèmes audio et de communication			
Radio AM/FM avec DAB, SYNC 2 avec Bluetooth®, affichage TFT 4 po, commandes audio à distance, panneau de commande intégré, port de connectivité USB avec prise iPod®, modem FordPass Connect, antenne GNSS (fine), Bluetooth® et six haut-parleurs	● /–	–	ICFAT
Radio AM/FM avec DAB, SYNC 2 avec Bluetooth®, échange vocal, AppLink, lecture vocale des SMS et mode de confidentialité, écran tactile 8 po, panneau de commande intégré de plus grand format, modem FordPass Connect, antenne GNSS (fine), port de connexion USB avec prise iPod®, commandes audio à distance, comprend six haut-parleurs (également disponible en pack contenu sur Trend)	○ / ◻	–	ICFAX
Radio AM/FM numérique, système de navigation avec DAB, SYNC 3 (inclut la fonction Assistance Ford*) avec technologie Bluetooth®, échange vocal, AppLink, lecture vocale des SMS et mode de confidentialité, écran tactile 8 po, panneau de commande intégré de plus grand format, modem FordPass Connect, antenne GNSS (fine), port de connexion USB avec prise iPod®, commandes audio à distance, inclut six haut-parleurs	○ / ◻	●	ICFAO
Air conditionné			
Air conditionné – Avant avec filtre à pollen	●	●	AC--B
Climatisation – Arrière, arrivée d’air passager individuelles venant de tablettes passager surélevées sur H3 (inclut la climatisation avant)	●	●	GIEAB
Chauffage additionnel 1 (comprend le démarrage grand froid et incompatible avec l’alarme périmétrique)	○	○	G2AAF
Chauffage additionnel 2 (comprend le démarrage grand froid et l’alarme périmétrique)	○	○	GZAAM
Éclairages intérieurs			
Plafonnier – Éclairage avant et arrière et lampes de lecture à intensité variable	●	●	JCFAC/JCJAL
Éclairage dans le compartiment passager	●	●	JCMAB

● = de série, ○ = En option (supplément de coût), ◻ = Élément d’un pack d’options, moyennant supplément.

Remarque : Les marques et symboles Bluetooth® sont la propriété de Bluetooth SIG, Inc. Tout usage de ces marques par Ford Motor Company Limited et ses sociétés affiliées fait l’objet d’une licence. Les autres marques et noms de marque appartiennent à leurs propriétaires respectifs.

*Le système d’aide d’urgence de Ford est une fonction innovante du système SYNC, qui permet d’utiliser un téléphone portable compatible et connecté par Bluetooth® afin d’aider les passagers à appeler directement le centre d’appels d’urgence local suite à un accident au cours duquel l’airbag s’est déclenché ou la pompe à carburant a été coupée.Cette fonction est disponible dans plus de 40 pays européens et régions. *Détails de nos cuirs sur Ford.fr

Confort et agrément de conduite

	Trend	Limited	MFC
Sièges			
Sièges avant – Siège conducteur simple et siège passager simple	□	□	FS--B
Sièges avant – Siège conducteur simple et siège passager double	●	●	FS--G
Siège passager avant – Double manuel 2 directions, avec tablette fixe	●	●	BYQAB
Siège conducteur – Réglage dans 4 directions (avant/arrière, inclinaison, hauteur, basculement et lombaire) avec accoudoir	● / ○	● / ○	BWRAB
Siège conducteur – Chauffant à 4 directions (avant/arrière, incliné, en hauteur, de basculement et lombaire) avec accoudoir	○	○	BYIAB/BY2AB
Siège conducteur – Chauffant électrique à 10 directions (avant/arrière, incliné, en hauteur, de basculement et lombaire) avec accoudoir et tablette de travail	□	□	BYPAM
Sièges arrière – Sièges double de deuxième rangée	●	●	BYBBJ
Appuie-tête arrière central 2 directions	●	●	BWEAB
Sièges arrière – Sièges simple et double de troisième rangée	●	●	BYCAD
Sièges arrière – Sièges simple et double quatrième rangée	● / –	● / –	BYDAD
Sièges arrière – Banquette de quatrième rangée (en option dans le cadre d'un pack d'options sur la série 410 L3)	○	○	BYDAE
Sièges arrière – Sièges simple et doubles de cinquième rangée (de série sur la série 460 L4 uniquement)	●	●	BYEAC
Sièges arrière – Banquette de cinquième rangée (de série sur les séries 410 L3 et 440 L4 uniquement)	●	●	BYEAB
Sièges arrière – Sièges quadruple de sixième rangée (de série sur la série 460 L4 uniquement)	●	●	BYOAE
Sièges arrière – Siège à 9 positions (de série sur L2 et en option sur la série L3)	● / ○	● / ○	–
Sièges arrière – Siège à 12 positions (de série sur L3)	● / ○	● / ○	–
Sièges arrière – Quinze positions de siège (uniquement disponible sur les séries 460 L4)	●	●	–
Sièges arrière – Inclinaison avec accoudoirs fixes (non disponible sur siège quadruple de dernière rangée)	●	●	BWFAB
Sièges arrière – Inclinaison manuelle	●	●	BWNAC

● = de série, ○ = En option (supplément de coût), □ = Élément d'un pack d'options, moyennant supplément.

Remarque : Les marques et symboles Bluetooth® sont la propriété de Bluetooth SIG, Inc. Tout usage de ces marques par Ford Motor Company Limited et ses sociétés affiliées fait l'objet d'une licence. Les autres marques et noms de marque appartiennent à leurs propriétaires respectifs.

*Le système d'aide d'urgence de Ford est une fonction innovante du système SYNC, qui permet d'utiliser un téléphone portable compatible et connecté par Bluetooth® afin d'aider les passagers à appeler directement le centre d'appels d'urgence local suite à un accident au cours duquel l'airbag s'est déclenché ou la pompe à carburant a été coupée.Cette fonction est disponible dans plus de 40 pays européens et régions. *Détails de nos cuirs sur Ford.fr

Confort et agrément de conduite

	Trend	Limited	MFC
Instruments et commandes			
Colonne de direction – Volant réglable réglable en hauteur et en profondeur	●	●	GRAAF
Rétroviseurs extérieurs – Électriques et chauffants	●	● / –	BSHDJ
Rétroviseurs extérieurs – Électriques et repliables	○	○	BSHBJ
Essuie-glace – Arrière avec fonction avec aller-retour et lavage électrique (non disponible avec portières à large ouverture)	●	●	CFEAD
Essuie-glaces – Avant, variables en fonction de la pluie	●	●	CFFAE
Volant – À 4 branches, gainé de cuir*	●	●	GTAAE
Pommeau de levier de vitesses – Moulé	●	–	CAEAC
Pommeau de levier de vitesses – Gainé de cuir*	–	●	CAEAB
Technologie			
Système de ravitaillement en carburant Ford Easy Fuel sans bouchon (toutes les buses)	○	○	GBZAK
Trappe à carburant sans bouchon Ford Easy Fuel avec système anti-erreur de carburant	●	●	GBZAJ
Pare-brise dégivrant Quickclear	●	●	B3MAB
Vitres – Arrière, chauffantes	●	●	B3NAB
Prise de courant – 2 x 12 V (située sur la planche de bord et dans le compartiment à bagages)	●	●	–
Prise de courant – 12 V (située à l'arrière)	○	○	J3FAB
Vitres – Avant, électriques (côté conducteur – descente et remontée en un clic)	●	●	B2CAF

● = de série, ○ = En option (supplément de coût), □ = Élément d'un pack d'options, moyennant supplément.

Remarque : Les marques et symboles Bluetooth® sont la propriété de Bluetooth SIG, Inc. Tout usage de ces marques par Ford Motor Company Limited et ses sociétés affiliées fait l'objet d'une licence. Les autres marques et noms de marque appartiennent à leurs propriétaires respectifs.

*Le système d'aide d'urgence de Ford est une fonction innovante du système SYNC, qui permet d'utiliser un téléphone portable compatible et connecté par Bluetooth® afin d'aider les passagers à appeler directement le centre d'appels d'urgence local suite à un accident au cours duquel l'airbag s'est déclenché ou la pompe à carburant a été coupée.Cette fonction est disponible dans plus de 40 pays européens et régions. *Détails de nos cuirs sur Ford.fr

Protection et sécurité

	Trend	Limited	MFC
Équipements de protection			
Contrôle dynamique de la trajectoire (ESC) ¹⁾	●	●	FEAAQ
Contrôle de trajectoire ¹⁾	●	●	–
Contrôle adaptatif de la charge (LAC) ¹⁾	●	●	–
Airbag – Conducteur ¹⁾	●	●	CPGAB
Airbag – Passager avant ★ avec désactivation ¹⁾	●	●	CPHAB
Airbag – Airbags latéraux et rideaux avant ¹⁾	□	□	CPIAB/CP2AB
Ceintures de sécurité – diagonales 3 points à enrouleur à inertie (tous les sièges) ¹⁾	●	●	CPBAB
Équipement de sécurité			
Alarme – Périmétrique	○/□	○/□	HNAAD
Système d'immobilisation – Système antivol passif (PATS) (système d'immobilisation de catégorie 2 approuvé par les assurances)	●	●	–
Serrures – Verrouillage centralisé électrique	●	●	CBAAB
Serrures – Verrouillage centralisé à distance avec 2 télécommandes	●	●	CBFAJ
Serrures – Reverrouillage automatique, les portières se reverrouillent après 45 secondes si aucune porte n'est ouverte	●	●	CBIAB
Serrures – Déverrouillage du capot moteur par clé	●	●	–
Numéro de série du véhicule – Visible	●	●	–
Freins			
Aide au démarrage en côte (HSA) ²⁾	●	●	–
Aide au freinage d'urgence (AFU) ¹⁾	●	●	FEAAQ
Contrôle de stabilité antiretournement ¹⁾	●	●	FEAAQ

● = de série, ○ = En option (supplément de coût), □ = Élément d'un pack d'options, moyennant supplément.

★Remarque : Ne jamais placer un siège de sécurité enfant orienté vers l'arrière sur le siège passager avant d'un véhicule Ford dont l'airbag frontal passager n'est pas désactivé. ¹⁾Équipement de sécurité, ²⁾Équipement d'aide au conducteur.

Commodité

	Trend	Limited	MFC
Carrosserie			
Portière vitrée coulissante du côté du passager, avec marche (équipées d'un marteau de secours)	●	●	A4LAB
Portières arrière vitrées, charnières pour ouverture à 180 ^o , butée à 90 ^o (non disponible sur la série 460)	●	–	A6KAB
Portières de chargement arrière vitrées avec lave-glace/essuie-glace (en option sur L3 et de série sur L4)	●	●	A6KAE
Porte latérale électrique coulissante avec fermeture assistée	○	○	A6QAJ
Vitres latérales – 2e rangée, fixes	●	●	B3AAC/B3BAC
Vitres latérales – 2e rangée côté conducteur, ouverture coulissante	●	●	B3AAD/B3BAD
Vitres latérales – 3e rangée, fixes	●	●	B3CAB/B3DAB
Vitres latérales – 4e rangée, fixes (de série sur L4 uniquement)	●	●	B3EAB/B3FAB
Vitres latérales – 4e rangée, ouverture basculante (L4 « Jumbo » uniquement)	●	●	B3EAC/B3FAC
Protecteur de vitre arrière (non disponible sur L4 sur Ambiente et Trend, et sur 460 L4 sur Limited)	○	○	BPDAB
Moquette et revêtements			
Revêtement de plancher – Cabine complète, caoutchouc facilement lavable	●	●	BBKAE
Garniture intérieure de toit – Garniture complète (couvre toute la longueur du véhicule)	●	●	BBZAE
Certification			
Numéro de série du véhicule – Visible	●	●	–
Équipement électrique			
Batterie – Démarrage à froid (-20°C)	●	●	DEAAD
Batterie – Démarrage à froid (-29°C)	○/●	○/●	DEAAF
Alternateur – Usage standard (150 ampères) (disponible uniquement sur moteurs 130 ch HD ou 170 ch HD)	●	●	HUAAB
Alternateur – Usage robuste (210 ampères) (de série sur moteur 170 ch, en option sur moteurs 130 ch HD ou 170 ch HD)	●/○	●/○	HUAAD

● = de série, ○ = En option (supplément de coût).

Accessoires

	Disponibilité	N° de pièce (FINIS)
Grille de protection de vitre arrière	○ / ○ A	1838135
Thule®* Barre de remorquage, fixe	○ A	1855715
Thule®* Kit électrique pour barre de remorquage 13 broches	○ A	1855712
ClimAir®* déflecteurs d'air, avant, gris clair	○ A	1856560
ClimAir®* déflecteurs d'air, avant, gris foncé	○ A	1856561
Système Bosch® d'avertissement en marche arrière	○ A	1713304
Commande de distance de stationnement Xvision¹, avant	○ A	1855856
Commande de distance de stationnement Xvision¹, arrière	○ A	1855854
Jantes alliage 16" 5x2 branches	○ / ○ A	1842987
Écrous de roue de blocage, jeu de 4	○ / ○ A	1763879
Support Dension de voiture pour smartphone	○ A	1831835
Pack Sécurité Premium	○ A	1781293

○ = En option (supplément de coût), ○ A = Accessoire en option (supplément de coût).

*Voir la quatrième de couverture pour plus de renseignements sur la garantie.

Garantie et programmes d'entretien Ford

Ford Protect* – Contrat de garantie longue durée jusqu'à + 6 ans/300 000 km (premier des deux termes échu) en vigueur à échéance de la garantie constructeur	○
Ford Entretien +* - Contrat de maintenance ⁽¹⁾ – Durée de 2 à 7 ans, 10 000 à 70 000 km par an (premier des deux termes échu)	○
Ford Assistance – Assistance routière 7j/7, 24h/24 pendant 2 ans, kilométrage illimité**	●
Garantie peinture – 2 ans, kilométrage illimité**	●
Garantie anti-corrosion – 12 ans, kilométrage illimité**	●

● = de série, ○ = en option.

*Soumis à conditions d'éligibilité.

**A compter de la date de première mise en circulation du véhicule. Soumis à conditions d'éligibilité.

⁽¹⁾Prise en charge des opérations d'entretien courant du véhicule selon les préconisations Ford (voir conditions chez votre Réparateur Agréé Ford).

Options pour véhicules spéciaux

	Code SVO	Trend	Limited	MFC
Équipement disponible				
Fusibles supplémentaires pour accessoires et équipements	A526	<input type="radio"/>	<input type="radio"/>	JZGAB
Interface pour carrossier (accès à plusieurs signaux de fonctionnement du véhicule) à commander obligatoirement si aménagement complémentaire	A608	<input type="radio"/>	-	JZDAE
Pack prédisposition aménagement transport de personnes - livré sans sièges arrière - garniture de plancher et seuils de portes conservés	JJ	<input type="radio"/>	-	AALJJ
Aide au stationnement avant seul - supprime le fonctionnement des radars arrière (par exemple en cas de pose de hayon)	A095	<input type="radio"/>	-	HNLAD
Régénération manuelle du filtre a particules - - prévient les risques de colmatage du filtre et de dilution d'huile dans les cas d'utilisation critique	A660	<input type="radio"/>	-	A6YAB
Accès roue de secours portes arrière fermées - incompatible avec l'option attelage	A532	<input type="radio"/>	<input type="radio"/>	D17BF

= En option (supplément de coût).

♦Au moment de la commande, entrer un suffixe de peinture SVO (Special Vehicle Operations). Peinture SVO signifie pare-chocs, protections latérales, coques de rétroviseurs et poignées de porte de couleur unie (noir).

Etapas suivantes



Pour toutes les spécifications, n'hésitez pas à télécharger la brochure numérique ou consulter la brochure interactive sur www.ford.fr



Essayer

Rendez-vous chez votre concessionnaire Transit Center pour découvrir le Ford Transit MiniCar & l'essayer



Configurer

Configurez votre nouveau Ford Transit MiniCar selon vos besoins et votre budget, et regardez le résultat sur Ford.fr



Contacter

Réserver un essai : 0 800 005 005 et trouver le concessionnaire le plus proche sur www.ford.fr



Posséder

Nous vous accompagnons sur toutes les routes. Ford apporte à l'entretien et à la réparation de votre véhicule autant de soin qu'à sa fabrication.

Et si votre nouveau Ford nécessite une réparation en cas d'accident, une Carrosserie Agréée Ford est le meilleur endroit pour ramener votre véhicule à son état normal et sur la route le plus rapidement possible.



Financer

Que vous soyez un particulier ou une entreprise, vous trouverez la solution de financement adaptée chez Ford Crédit.

Pour vous particuliers, Ford Crédit met à votre disposition une gamme complète de produits et services, conçus pour vous simplifier la vie, ménager votre budget, et garantir une totale sérénité.

Ford Lease vous propose des solutions de financement réservées aux professionnels : découvrez nos offres de location longue durée et de crédit-bail adaptées aux besoins spécifiques de votre entreprise.

Pour plus de renseignements, rendez-vous sur ford.fr



FordPass est une nouvelle application qui facilite vos déplacements ! Trouver le parking idéal à votre point de destination, avoir accès aux informations liées à votre véhicule ou à son financement, votre concessionnaire préféré ou encore à une série de guides ou de conseillers à votre écoute.

Le Live Traffic est gratuit la première année après l'achat du véhicule équipé de SYNC 3 avec la navigation ; pour continuer à bénéficier du service au-delà, il est nécessaire de souscrire un abonnement.

Illustrations, descriptions et spécifications. Les informations contenues dans ce catalogue étaient exactes au moment de l'impression. Soucieux de faire constamment évoluer ses produits, Ford se réserve toutefois le droit de modifier à tout moment les spécifications, les couleurs et les prix des modèles et accessoires illustrés et décrits dans la présente publication. Pour obtenir les informations les plus récentes, adressez-vous à votre concessionnaire Ford. **Options :** dans ce catalogue, chaque fois qu'un élément est décrit comme une option ou un élément d'un pack d'option, cela signifie qu'il implique un supplément de coût par rapport au modèle de base, sauf mention contraire explicite. Tous les modèles et combinaisons de couleurs sont soumis à disponibilité. **Remarque :** certaines photos illustrent un modèle de pré-série ou ont été conçues sur ordinateur.

Par conséquent, le design et les équipements du véhicule dans sa version définitive peuvent différer à certains égards. De plus, certains équipements présentés sur les véhicules peuvent être uniquement disponibles en option. **Remarque.** Ce catalogue présente des accessoires de marque Ford ainsi que différents produits soigneusement sélectionnés auprès de nos fournisseurs et proposés sous leur propre marque. Le montage d'accessoires peut avoir un impact sur la consommation de carburant de votre véhicule. ♦ Tous les produits estampillés de la marque de nos fournisseurs sont soumis aux conditions de garantie de leurs fournisseurs respectifs et ne relèvent dès lors pas de la responsabilité de Ford. Tous renseignements disponibles auprès de votre concessionnaire Ford. **Remarque :** la marque et les logos Bluetooth® sont la propriété de Bluetooth SIG, Inc. L'utilisation de ces marques par Ford Motor Company fait l'objet d'une licence. La marque et les logos iPod sont la propriété de Apple Inc. Les autres marques déposées et marques commerciales appartiennent à leurs propriétaires respectifs. **Remarque :** Certains des équipements d'aide à la conduite et des équipements de sécurité décrits dans cette brochure fonctionnent à l'aide de détecteurs dont les performances peuvent être affectées par certaines conditions climatiques ou environnementales.

Publié par FMC Automobiles
1 rue du 1er mai, CS10210,
92752 Nanterre Cedex
N° SIREN : 425127362 RCS Nanterre
SAS au Capital de 24 394 693,55 €.

BJN 207534. FoE F58E
0521/FRA fr
Mars 2021.

© Ford Motor Company Limited.

MY 2020.5 FRA fr



Lorsque cette brochure ne vous sera plus utile, pensez à la faire recycler.



Ford et BP travaillent ensemble pour réduire les consommations de carburant et les émissions de CO₂.

